

Bluetooth® Equipo de manos libres
Sistema mãos livres Bluetooth®
Bluetooth® Hands Free Car Kit



Audio com

Instrucciones de montaje
Instrucciones de manejo

Instruções de montagem
Manual de instruções

Installation Instructions &
Operating Manual





Funkwerk Dabendorf GmbH

Märkische Straße
D - 15806 Dabendorf
Fon: +49 3377 316 - 0
Fax: +49 3377 316 - 300

info@fwd-online.de
www.fwd-online.de

Nos reservamos el derecho a introducir modificaciones como consecuencia de adelantos técnicos y de diferencias respecto del volumen de suministro. Nos reservamos todos los derechos. No está permitido realizar copias, tampoco parciales, sin la previa autorización por escrito!

Reservamo-nos o direito de fazer alterações e mudanças em relação ao modelo fornecido no âmbito do desenvolvimento técnico! Todos os direitos reservados! Cópias, mesmo que parciais, só são permitidas com uma autorização por escrito!

As a result of technical progress, informations and illustrations in the installation manual as well as the extent of supply are subject to modification. All rights reserved. Reprinting and reproduction, in part or in full, is not permitted without express written consent

Índice Instrucciones de montaje

Indicaciones de seguridad	5
Introducción	7
Volumen de suministro	8
Montaje	9
<i>Determinar los requisitos previos</i>	9
<i>Preparar las herramientas</i>	9
<i>Seleccionar el lugar de montaje</i>	10
<i>Fijar la caja electrónica</i>	12
<i>Fijar el micrófono</i>	13
<i>Fijación de la pantalla</i>	13
<i>Fijación del dispositivo de control</i>	15
<i>Colocación de la pila</i>	16
<i>Establecer las conexiones eléctricas</i>	16
<i>Reproducción a través de la conexión telefónica de la radio del automóvil</i>	16
<i>Reproducción a través de los altavoces de la radio del automóvil ...</i>	17
<i>Altavoz externo adicional</i>	18
<i>Conexión de los componentes a la caja electrónica</i>	18
<i>Introducción de una tarjeta SIM</i>	19
<i>Prueba de funcionamiento</i>	19

Índice Elemento de control

Indicaciones de seguridad	20
Introducción	20
<i>Fundamentos</i>	20
<i>La tecnología Bluetooth®</i>	20
Visualización y elementos de manejo	21
<i>Pantalla</i>	21
<i>Elemento de control</i>	21
<i>Puesta en marcha de la unidad de mando del Audio com</i>	22
La primera puesta en marcha	23
<i>Speller</i>	25
<i>Símbolos</i>	26
<i>Los menús</i>	28
<i>Administración de usuarios</i>	31
<i>Asociación de equipos</i>	33
<i>Conexión Bluetooth®</i>	34
<i>Telefonar</i>	35
<i>Ajuste del volumen</i>	37
<i>Conexión de prueba</i>	37
Control por voz	37
<i>Cambiar el idioma del reconocedor de voz</i>	38
<i>Activación y desarrollo del proceso</i>	38
<i>Comandos de voz</i>	38
Actualización del software	41
Funciones de las teclas	42
Resolución de problemas	44
Datos técnicos	46
Accesorios y recambios	47
Declaración de conformidad	48
Hotline	49

Indicaciones de seguridad



Montaje inadecuado

El montaje inadecuado puede producir daños en el aparato o en el automóvil. Para realizar el montaje del equipo de manos libres se requieren conocimientos y habilidades especiales. Se recomienda encarecidamente, que el montaje sea llevado a cabo en un taller especializado.



Peligro de lesiones

Lugares de montaje inadecuados pueden causar lesiones en caso de accidente de tráfico o desactivar dispositivos de seguridad. Por favor, observe las indicaciones del capítulo **“montaje”**.



Peligro de lesiones / daños materiales

Al apalancar revestimientos, las herramientas puntiagudas o afiladas pueden producir lesiones y daños materiales. Apalanque cuidadosamente las piezas. No ejerza presión directa sobre el cable de conexión.



Menoscabo de la seguridad vial

La falta de atención puede llevar a situaciones de tráfico peligrosas. También al utilizar el modo de manos libres, usted deberá prestar atención continuamente al tráfico. En situaciones difíciles, no haga ninguna llamada telefónica.



Deterioro del airbag

Si se elige un lugar de montaje incorrecto, puede deteriorarse el airbag o bien producirse un menoscabo en el funcionamiento del mismo. Coloque los componentes fuera del alcance del airbag.

**Daños del aislamiento**

Aislamientos dañados pueden provocar daños del aparato. No se debe realizar esfuerzo a tracción estando colocados los cables. Guíe los cables de manera tal, que no sean aplastados o presenten puntos de rozamiento.

**Daño de partes importantes del automóvil**

La conexión incorrecta de los cables o un cortocircuito pueden ocasionar graves daños al aparato. Antes de comenzar con la instalación es imprescindible desembornar la batería del automóvil.

**Daños por polarización inversa o cortocircuito**

Al realizar perforaciones de fijación o introducir por fuerza tornillos para chapa, pueden ser dañadas partes importantes del automóvil o líneas eléctricas. Observe que siempre haya suficiente lugar, también detrás de los tornillos y perforaciones.

**Influencia sobre la electrónica de a bordo**

A pesar de la alta seguridad de radiaciones emitidas, puede ocurrir, que al realizar el montaje de forma inadecuada, se inflencie la electrónica de a bordo. Observe por ello las indicaciones del fabricante del automóvil!

**Empleo conforme a lo prescrito**

Esta instalación ha sido exclusivamente diseñada para ser utilizada con teléfonos móviles en vehículos.

**Daños por la utilización de piezas de repuesto incorrectas**

La utilización de piezas de repuesto o de recambio incorrectas puede producir averías. Utilice solamente aquellas piezas especificadas en la lista del capítulo **“piezas de repuesto y accesorios”**.

Introducción

Muchas gracias por haberse decidido por el equipo de manos libres de Funkwerk Dabendorf.

Nuestras soluciones para la comunicación realizan una importante aportación a la seguridad del tráfico y a una confortable utilización del teléfono móvil en su vehículo.

Audio com le permite utilizar diferentes teléfonos móviles en su vehículo con una instalación universal. Esto se puede lograr gracias al sistema de comunicación inalámbrica Bluetooth®.

Por favor, antes de instalar el "Audio com" en su vehículo asegúrese de que su teléfono es compatible con el "Audio com". Consulte a su distribuidor o a su taller especializado. Nuestro servicio de atención al cliente se encuentra también disponible para cualquier información que necesite. En nuestra página web podrá encontrar más información sobre la compatibilidad con diferentes teléfonos móviles.

Para aumentar el confort de uso y su seguridad al hablar por teléfono durante la marcha, Audio com cuenta con control por voz interactivo. Por favor, recuerde que para el montaje de este equipo de manos libres son necesarios conocimientos y capacidades especiales.

Es altamente recomendable que el montaje se lleve a cabo en un taller especializado.

Proceda de la siguiente manera al realizar el montaje

En primer lugar, verifique por medio de la ilustración de al lado, si están todas las piezas. Tenga preparadas todas las herramientas necesarias antes de comenzar con el trabajo. Determine, según los criterios descritos en el capítulo "montaje" los lugares en los cuales se colocarán los componentes correspondientes. Proceda a realizar el montaje del equipo de manos libres en el automóvil siguiendo las instrucciones de manejo.

Después del montaje

Una vez instalado, tómese un tiempo y familiarícese con el uso del dispositivo. Realice algunas llamadas telefónicas, durante las cuales usted puede determinar las condiciones óptimas de volumen y dirección de la voz, antes de utilizar el equipo de manos libres en el tráfico.

Le deseamos mucho éxito!

Volumen de suministro

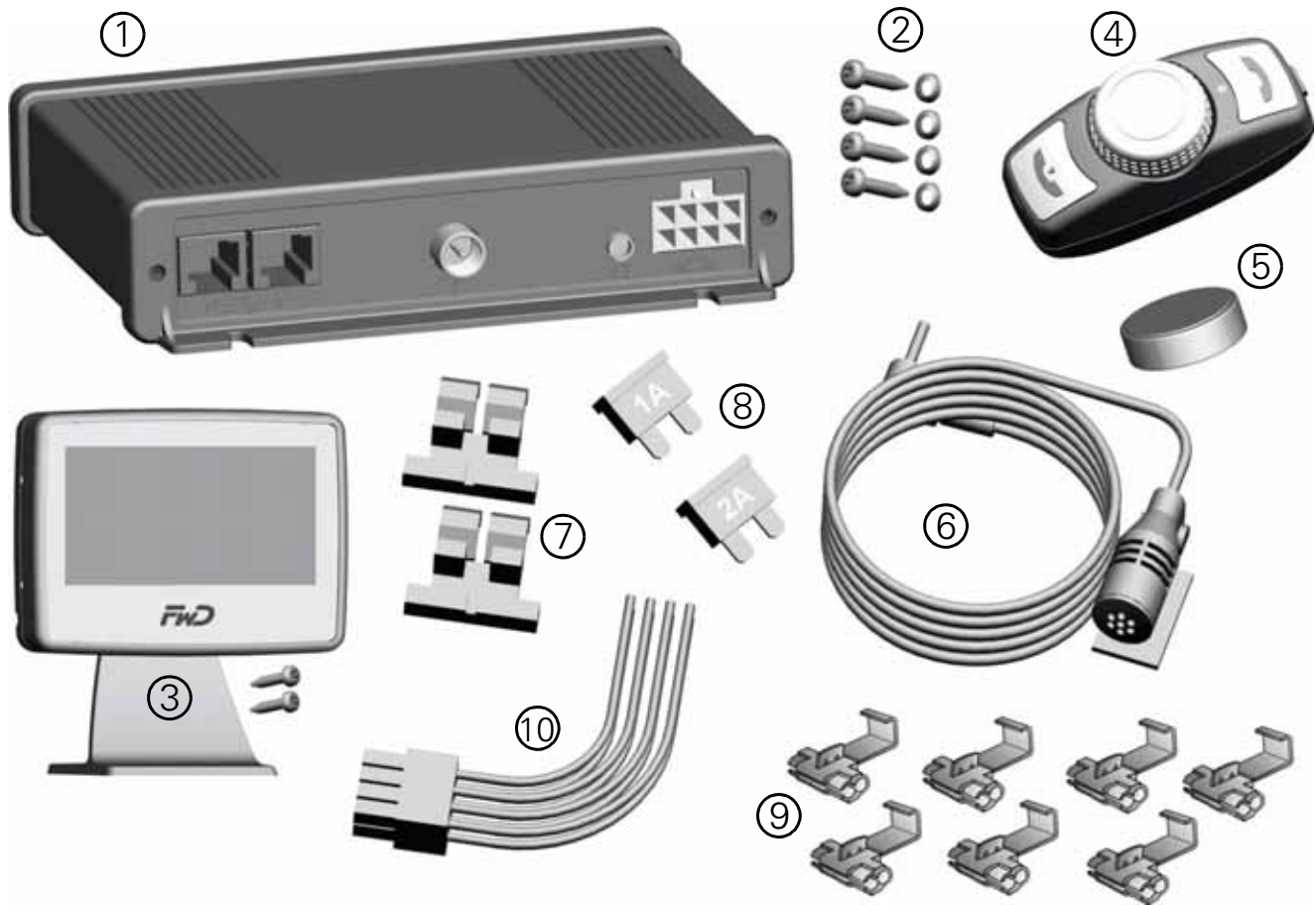

- | | | | |
|---|---|---|--------------------------------|
| ① | Caja electrónica | ⑥ | Micrófono con soporte |
| ② | Juego de tornillos para la caja electrónica | ⑦ | Soporte de fusibles *) |
| ③ | Pantalla (con juego de tornillos) | ⑧ | Fusibles *) |
| ④ | Unidad de mando | ⑨ | Conectores de cables *) |
| ⑤ | Pila para la unidad de mando | ⑩ | Juego de cables de conexión *) |

*) en función de la variante de suministro

Montaje



Montaje inadecuado

El montaje inadecuado puede producir daños en el aparato o en el automóvil. Para realizar el montaje del equipo de manos libres se requieren conocimientos y habilidades especiales. **Se recomienda encarecidamente, que el montaje sea llevado a cabo en un taller especializado.**

Determinar los requisitos previos

Automóvil

El equipo de manos libres sólo puede ser montado en automóviles, cuya tensión de a bordo sea de 12 V, polo negativo a masa. Si el vehículo no tuviera radio, se requerirá un altoparlante adicional.

Teléfono

Para que este dispositivo pueda funcionar es necesario disponer de un teléfono Bluetooth[®] compatible.

Muting (silencio de la radio)

La función de **"muting"** (silencio de la radio) permite desconectar el sonido de la radio durante la conversación telefónica. El equipo de manos libres apoya la función de silencio. En la documentación de su automóvil, usted podrá observar si la radio de su automóvil cuenta o no con la función de **"muting"**.

Altoparlante adicional / conexión telefónica de la radio del automóvil

La conmutación de los altoparlantes de la radio al equipo de manos libres es realizada por medio de contactos de conexión. Éstos están dimensionados para una potencia máxima de 35 W (seno). Las potencias de altoparlantes que superen los 35 W provocan el desgaste prematuro de los contactos de conexión. En caso de potencias de salida superiores, utilice la conexión telefónica de la radio del automóvil o bien un altoparlante externo de 5W / 4ohm.

Preparar las herramientas

Usted precisa:

- destornillador para tornillos cruciformes
- alicates universales
- alicates de corte lateral
- taladradora manual con taladro de 2,0 mm

- herramientas específicas del automóvil para sacar eventuales revestimientos
- herramientas para sacar la radio del hueco de tamaño normado
- 4 – 10 abrazaderas de cables
- aprox. 1 m de alambre de empalme, para poder pasar los cables por los revestimientos
- disolventes para desengrasar, por ejemplo alcohol de quemar (véase el capítulo montaje del micrófono)

Seleccionar el lugar de montaje



Peligro de lesiones

Lugares de montaje inadecuados pueden causar lesiones en caso de accidente de tráfico o desactivar dispositivos de seguridad!

Selección del lugar de montaje de la caja electrónica

En la caja electrónica se encuentran las antenas que permiten la radiocomunicación con el teléfono móvil y con la unidad de mando.



La radiación se efectúa principalmente hacia la parte frontal. Por este motivo se recomienda montar la instalación en el vehículo de forma que señale hacia el compartimento de pasajeros, preferentemente en vertical.

No está permitido colocar protecciones metálicas (cubiertas de metal o plásticos metálicos) entre la tapa frontal y el compartimento de pasajeros. El montaje de la instalación detrás de otros equipos, por ejemplo, detrás de la radio del vehículo, detrás del tablero de instrumentos o encima de una guantera con protección de metal es inadecuado. Sin embargo, las cubiertas de plástico, materiales textiles o madera no presentan ningún problema.

También se consideran lugares inapropiados:

- zona de las piernas y rodillas
- zona de eventual impacto de la cabeza
- zona de acción del airbag
- en el compartimento del motor

Adecuado para la caja electrónica:

- zona del acompañante junto a la consola central debajo de la cubierta
- consola de montaje específica del vehículo (comercio especializado)

Observe en la siguiente imagen los lugares de montaje propuestos:



Tenga en cuenta que la caja electrónica contiene un módulo de radiocomunicación GSM que se debe proteger del influjo directo de calor (conductos de salida de aire, radiación solar directa). De lo contrario, la protección contra temperaturas elevadas impedirá temporalmente el funcionamiento de la instalación en el modo remoto SAP. Sin embargo la instalación podrá seguir funcionando en el modo manos libres o de auriculares. Envolviendo completamente el equipo con tela o plástico celular también se puede provocar un exceso de temperatura.

Comprobar las longitudes de los cables

Antes de fijar los componentes de forma definitiva, compruebe si los lugares de montaje han sido elegidos de forma que los cables tengan la longitud suficiente como para conectar las distintas piezas entre sí.

Observe las siguientes indicaciones para determinar los lugares de montaje:

Inadecuado para el micrófono:

- cerca de los altavoces (menos de 80 cm de distancia)
- debajo del tablero de instrumentos
- en la corriente de aire de la ventana o el ventilador

Adecuado para el micrófono:

- si el sonido de la voz llega al micrófono sin obstáculos, la distancia entre el hablante y el micrófono debería ser de aprox. 35 cm
- adosado a la columna A (entre la luna delantera y la lateral)

- junto al parasol del conductor
- encima del tablero de instrumentos
- encima de la columna de dirección

Inadecuado para la Elemento de control:

- zona de acción del airbag
- zona de eventual impacto de la cabeza
- fuera del alcance del conductor

Adecuado para la Elemento de control:

- consola central entre conductor y acompañante
- sobre el tablero de instrumentos, en un lugar fácilmente accesible para el conductor

Fijar la caja electrónica

En el comercio especializado hay disponibles consolas de montaje para una serie de modelos de automóviles. Estas consolas alojan todos los elementos del equipo, incluida la caja electrónica. Cuando no se utilice consola de montaje, proceda como sigue:

Determinar los puntos de fijación

Asegúrese de dejar aprox. 70 mm de espacio libre para las conexiones de enchufes. Marque las posiciones de los tornillos y taladre previamente con una broca de 2 mm.

Fijar la caja electrónica

Para fijar la caja electrónica utilice los cuatro tornillos autorroscantes con sus correspondientes arandelas que encontrará en el juego de tornillos.

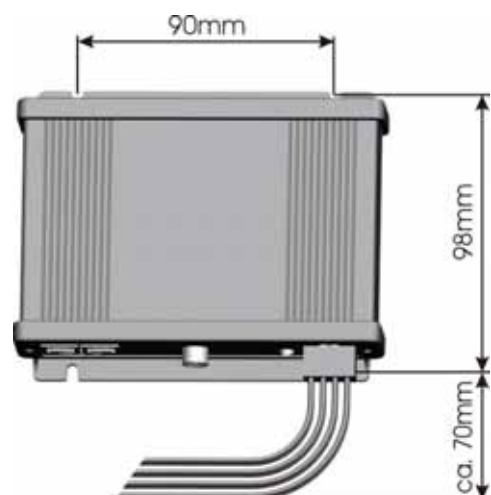

Daños de partes importantes del automóvil

Al realizar perforaciones de fijación o introducir por fuerza tornillos para chapa, pueden ser dañadas partes importantes del automóvil o líneas eléctricas. Observe que siempre haya suficiente lugar, también detrás de los tornillos y perforaciones!

Fijar el micrófono

Determinar el punto de fijación

El soporte del micrófono tiene en su parte posterior una cinta autoadhesiva. La superficie de contacto debe coincidir en forma y tamaño con la superficie adhesiva. El cable de conexión debe tener longitud suficiente para llegar a la caja electrónica. Sitúe el micrófono con su abertura de sonido en la dirección de habla. El dibujo a la derecha muestra una posible posición de montaje para el micrófono. El micrófono puede alternativamente ser fijado al parasol por medio del clip suministrado.



Limpiar/desengrasar el lugar de pegado

Las superficies adhesivas deben estar libres de grasa y polvo. Limpie el lugar previsto con un limpiador adecuado como p. ej. alcohol. Utilice únicamente productos que no disuelvan los plásticos ni las superficies de madera lacada y que no tengan efecto grasiento. No es adecuado p. ej. utilizar nafta, acetona, aguarrás, tricloroetileno ni limpiadores similares.

Pegar el soporte del micrófono

Retire la lámina protectora de la cinta adhesiva. Mantenga el soporte del micrófono a una distancia de unos milímetros sobre la posición de montaje deseada y compruebe de nuevo la posición. Después ya no será posible corregir la posición de la pieza una vez pegada. Coloque el soporte del micrófono sobre el lugar de pegado y presione breve y moderadamente.

Fijar el micrófono

Fije ahora el micrófono insertándolo en su soporte y oriéntelo en la dirección del habla.

Fijación de la pantalla

La pantalla se puede fijar de varias maneras para adaptarla a los distintos lugares de montaje en el vehículo.

- Utilizando tiras adhesivas, en una superficie lisa y lo más vertical posible. Posteriormente ya no se puede reorientar la pantalla. Esta variante permite la altura de montaje más baja
- Empleando una articulación esférica también en una superficie lo más vertical posible. Con esta variante de fijación, la pantalla se puede reorientar posteriormente en cualquier momento. La superficie de pegado necesaria también es más reducida, pero, en este caso, la pantalla sobresale más en el habitáculo del vehículo.

- Con ayuda de un pie de soporte se puede colocar la pantalla en el campo de visión del conductor. Es la variante más recomendable porque, en comparación con el resto de las posibilidades de montaje, es la que desvía en menor medida la atención del conductor para leer la información. El pie de soporte se puede pegar o atornillar.

Determine el lugar de montaje más adecuado para Usted. Siéntese normalmente detrás del volante y busque la posición en la que la pantalla le quede siempre bien visible. Debe poder mirar a la pantalla verticalmente porque, de lo contrario, se pueden generar reflejos y deslumbramientos. A continuación compruebe si el cable es suficientemente largo para llegar a la posición seleccionada. Para ello es imprescindible tender el cable correctamente. Si el cable llega sin problemas hasta la caja electrónica, puede fijar la pantalla.

Posibilidad 1: pegar

Las superficies adhesivas deben estar libres de grasa y polvo. Limpie el lugar previsto con un limpiador adecuado como p. ej. alcohol. Utilice únicamente productos que no disuelvan los plásticos ni las superficies de madera lacada y que no tengan efecto grasiento.

No es adecuado p. ej. utilizar nafta, acetona, aguarrás, tricloroetileno ni limpiadores similares.



Retire la lámina protectora de la tira adhesiva. Sujete la pantalla, la articulación esférica o el pie de la pantalla a unos milímetros de distancia de la posición de montaje deseada. Vuelva a comprobar la posición ya que más adelante no será posible corregir el lugar de la pieza pegada. Coloque la pieza en el punto de pegado y presiónela ligeramente.

Posibilidad 2: atornillar

El pie de soporte también se puede fijar utilizando los dos tornillos que se adjuntan. Para ello, marque sobre el tablero de instrumentos las posiciones de las ranuras para tornillos situadas en el pie de soporte utilizando un lápiz o un objeto puntiagudo. A continuación, enrosque los tornillos sin apretarlos completamente. Desplace las ranuras para tornillos del pie de soporte debajo de las cabezas de los tornillos y apriételes.



Fijación del dispositivo de control

La unidad de mando se pega en un punto fácilmente accesible del vehículo.

Determine el lugar de montaje más adecuado para Usted. Siéntese normalmente detrás del volante y busque la posición en la que la unidad de mando le quede siempre bien accesible. No es fundamental poder ver la unidad de mando mientras se utiliza. Tenga en cuenta que junto a la unidad de mando debe quedar espacio suficiente para poder pulsar la tecla de desbloqueo lateral (la distancia equivalente a un dedo aproximadamente).

Las superficies adhesivas deben estar libres de grasa y polvo. Limpie el lugar previsto con un limpiador adecuado como p. ej. alcohol. Utilice únicamente productos que no disuelvan los plásticos ni las superficies de madera lacada y que no tengan efecto grasiento. No es adecuado p. ej. utilizar nafta, acetona, aguarrás, tricloroetileno ni limpiadores similares.



Retire la lámina protectora de la tira adhesiva. Sujete la unidad de mando a unos milímetros de distancia de la posición de montaje deseada. Vuelva a comprobar la posición ya que más adelante no será posible corregir el lugar de la pieza pegada. Coloque la unidad de mando en el punto de pegado y presiónela ligeramente.

Colocación de la pila



Presione la tecla de desbloqueo lateral (debajo de la tecla verde) y levante la parte superior. A continuación, coloque la pila suministrada con el polo positivo hacia abajo en la parte inferior hasta que encaje de forma perceptible. Seguidamente vuelva a colocar la parte superior. En esta operación también deberá oír que la pieza queda encajada.

Establecer las conexiones eléctricas



Daños a causa de inversión de polaridad o cortocircuito

Cables conectados incorrectamente o cortocircuitos pueden producir graves daños en los aparatos. Antes de comenzar con la instalación, es fundamental desconectar la batería del automóvil.

Para las conexiones, utilice los portafusibles y manguitos de empalme suministrados. Al utilizar los manguitos de empalme, no deben ser aisladas las líneas a ser conectadas. La conexión de los cables debe realizarse de la siguiente manera:

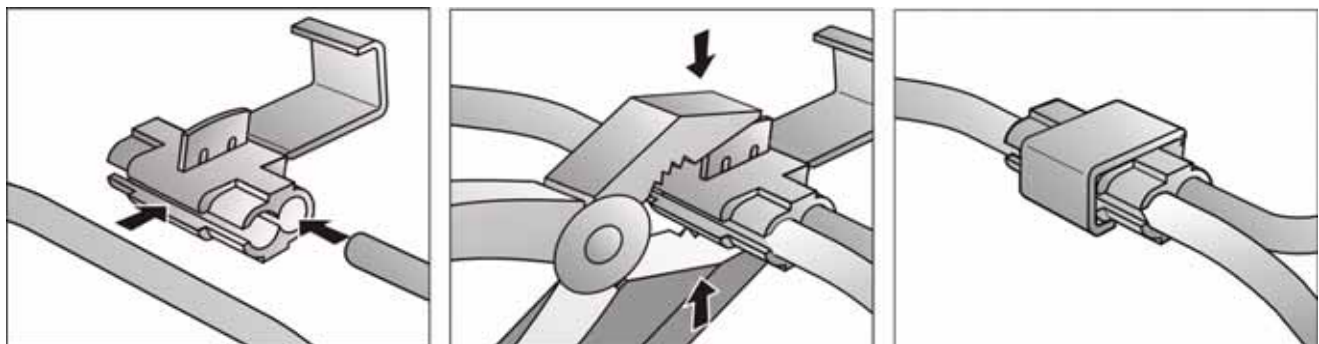

Reproducción a través de la conexión telefónica de la radio del automóvil

Si la radio de su automóvil dispone de conexión telefónica (designada también a menudo como „Line-In“), puede Ud. conectarle directamente la salida de altavoz de la caja electrónica (cables verde y violeta del juego de cables de conexión) de acuerdo con el esquema. Ésta es la solución más cómoda.

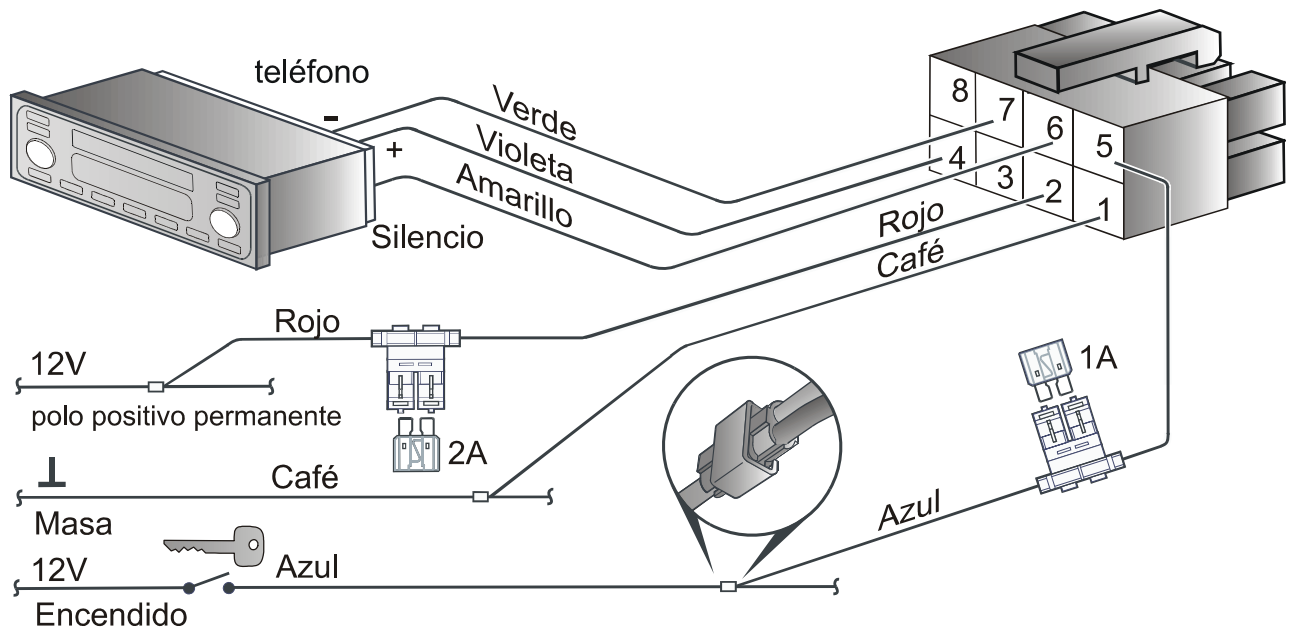

Reproducción a través de los altavoces de la radio del automóvil

Si la radio de su automóvil no dispone de conexión telefónica, puede Ud. conectar la salida de altavoz de la caja electrónica (cables verde y violeta del juego de cables de conexión) con los altavoces existentes en el automóvil de acuerdo con el esquema. Se recomienda utilizar el altavoz delantero derecho, pues así se reduce el riesgo de acoplamiento, manteniéndose una buena inteligibilidad. Se produce al realizar esta operación una conmutación automática del modo radio al modo manos libres.

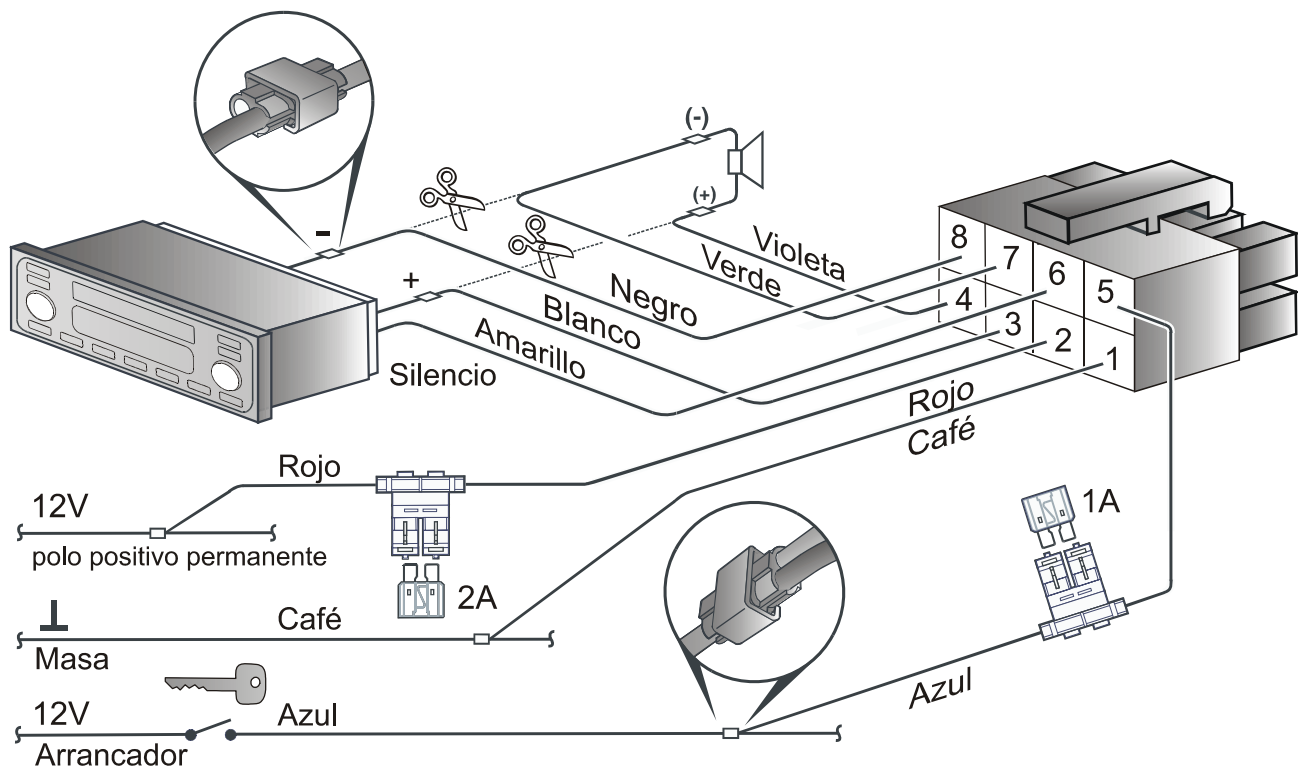

Altavoz externo adicional

En los siguientes casos debe utilizarse un altavoz adicional (4Ω, mín. 5W):

- cuando no se puedan utilizar los altavoces de la radio del automóvil
- cuando la potencia de salida del canal del altavoz supere los 35 W (seno) y la radio del automóvil no disponga de conexión telefónica
- cuando la radio del automóvil funcione con cajas activas y no haya conexión telefónica en la radio

El efecto de acoplamiento obstaculiza la inteligibilidad. Coloque el altavoz adicional a una distancia de al menos 80 cm del micrófono. Para la fijación del altavoz externo, observe las indicaciones del fabricante.

El altavoz deberá conectarse de acuerdo con el esquema de la siguiente página.

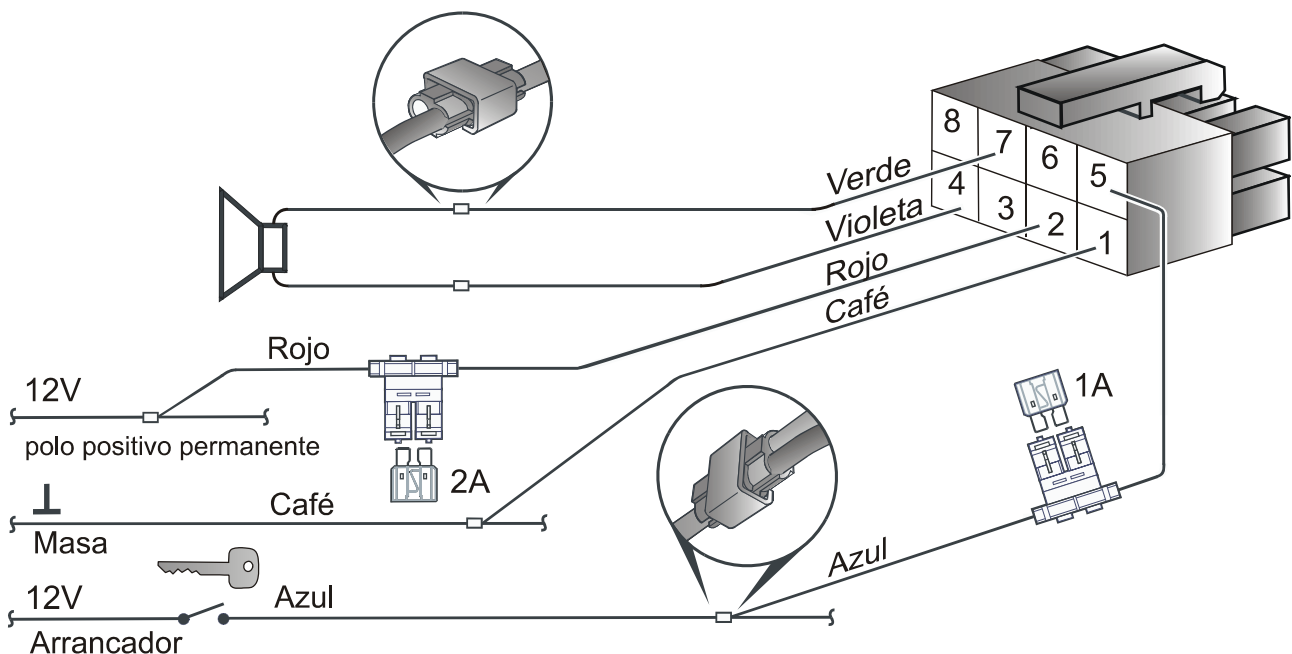

Conexión de los componentes a la caja electrónica

Die einzelnen Komponenten werden wie folgt mit der Elektronikbox verbunden:

- Inserte el enchufe del micrófono ① en el enchufe hembra con el símbolo del micrófono
- Introducir el cable de la pantalla ② en una de las dos hembrillas hasta que quede encajado
- Inserte el juego de cables de conexión ③ en la caja electrónica
- Atornillar el cable de la antena ④

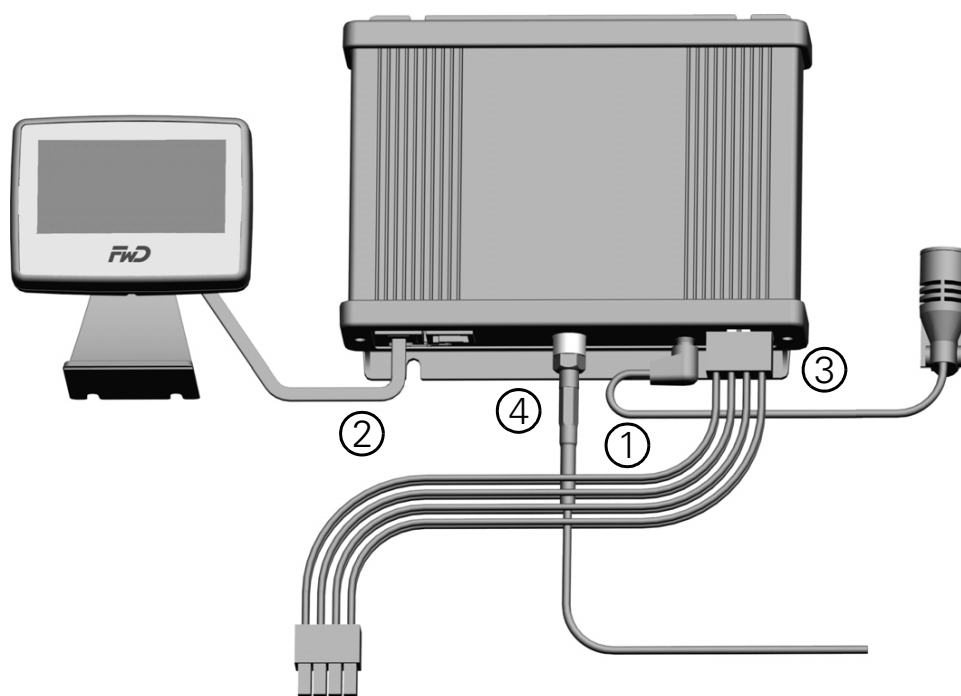

Introducción de una tarjeta SIM

Si no dispone de un teléfono con Bluetooth[®], puede introducir una tarjeta SIM en el Audio com. Para ello, abra el compartimento para la tarjeta SIM situado en la caja electrónica ayudándose de un bolígrafo u otro objeto puntiagudo. Coloque la tarjeta SIM en el compartimento con los contactos hacia arriba. Para no colocar la tarjeta incidentalmente por el lado equivocado, compruebe que la esquina oblicua del compartimento para la tarjeta SIM coincide con la de la propia tarjeta. Vuelva a introducir el compartimento en la caja electrónica con la tarjeta SIM hacia abajo.

Prueba de funcionamiento

Esta función únicamente podrá realizarse cuando se conecte el dispositivo a un teléfono Bluetooth[®] compatible. Le rogamos que siga el procedimiento explicado en el párrafo correspondiente de estas instrucciones.

Indicaciones de seguridad



Menoscabo de la seguridad vial

La falta de atención puede llevar a situaciones de tráfico peligrosas. También al utilizar el modo de manos libres, usted deberá prestar atención continuamente al tráfico. En situaciones difíciles, no haga ninguna llamada telefónica!

Introducción

Dedique un tiempo para familiarizarse con el funcionamiento del dispositivo una vez conectado al teléfono móvil. Realice algunas llamadas y aproveche para determinar las condiciones óptimas para volumen y dirección del habla antes de utilizar el equipo inmerso en el tráfico. La utilización del control por voz exige también algunos preparativos, p. ej. para registrar los nombres para la recomendada marcación por nombre.

Le deseamos mucho éxito!

Vehículo

Para la puesta en servicio es conveniente que el vehículo se halle estacionado en un lugar sin ruidos. Es recomendable quedar previamente con una persona con quien hablar por teléfono y que pueda tomarse algo de tiempo para ayudarle con las llamadas de prueba.

Fundamentos

El sistema de manos libres se conecta automáticamente al girar la llave de contacto. (se identifica mediante la luz de retroalimentación de la pantalla y el logotipo de FwD). Se mantiene activado mientras el contacto está activado. Cuando se utiliza un altavoz de la radio del vehículo, ésta última no tiene que estar conectada. Para poder realizar una llamada, el teléfono acoplado al Audio com tiene que ser compatible con el sistema Bluetooth®. En las siguientes páginas se describe todo lo que usted tiene que hacer y saber sobre la tecnología Bluetooth®.

La tecnología Bluetooth®

La tecnología Bluetooth® es una tecnología de transmisión por radio que permite comunicarse sin cable. Los datos y la voz pueden ser retransmitidos simultáneamente. Los aparatos implicados no tienen que estar a una distancia visible. El alcance es de 10 metros en el campo libre. Sin embargo, las interferencias de otros aparatos eléctricos o las barreras físicas pueden

disminuir el campo de alcance. La banda de frecuencia en la que trabaja Bluetooth® está homologada en casi todo el mundo. Esto y el hecho de que cada uno de los productos Bluetooth® ha sido probado y calificado conjuntamente con otros aparatos Bluetooth®, garantiza un máximo de compatibilidad con aparatos de otros fabricantes.

La instalación Audio com permite el perfil de acceso SIM (SAP), de manos libres y de auriculares Bluetooth®. Esto significa que puede utilizar teléfonos que permitan el perfil de acceso SIM Bluetooth®, el perfil de auriculares o el perfil de manos libres Bluetooth®. En caso necesario, consulte las instrucciones de uso de su teléfono móvil para conocer los perfiles compatibles. El perfil de acceso SIM le ofrece el mayor conjunto de funciones.

Por favor, infórmese en nuestra página de Internet sobre los teléfonos móviles compatibles.

Visualización y elementos de manejo

El manejo del Audio com se realiza a través de una pantalla y de una unidad de manejo inalámbrica:

Pantalla



En la pantalla se muestran los mensajes del Audio com y las entradas realizadas por el usuario. Si la instalación se encuentra lista para el funcionamiento, en la pantalla aparecerá el nombre del operador de red, el nombre de usuario y el nivel de cobertura GSM. Si el teléfono está conectado a través de Bluetooth, también se mostrará su nombre y otra información asociada al teléfono. En lo sucesivo denominaremos este estado de la pantalla como pantalla principal.

Elemento de control

La unidad de mando cuenta con dos teclas y un botón giratorio que se puede presionar.



El botón giratorio (de giro a la izquierda y a la derecha) sirve para regular el volumen durante una conversación, así como para avanzar y retroceder en los menús. Si se pulsa brevemente el botón giratorio mientras se visualiza la pantalla principal, se abre el menú principal. Dentro de un menú, con el botón giratorio se selecciona una entrada y se abre el correspondiente submenú.

Presionando el botón giratorio durante más tiempo se inicia el diálogo por voz. Este diálogo por voz se finaliza al pulsar cualquier tecla. En el capítulo "Control por voz" encontrará información más detallada sobre el manejo por voz del Audio com.

La tecla roja y la tecla verde sirven para aceptar o rechazar una llamada entrante.

Otras funciones de la tecla verde:

En la pantalla principal:

Se abre la lista de los últimos números marcados.

En el directorio de teléfonos y en las listas de llamadas:

Establecimiento de llamada al número actualmente seleccionado.

En los menús:

Selección del punto de menú activo.

Otras funciones de la tecla roja:

En la pantalla principal:

Se abre la selección de usuarios. Encontrará más información sobre la selección de usuarios en el capítulo "Administración de usuarios".

En los menús:

Pulsación breve de la tecla: vuelta desde el submenú actual.

Pulsación prolongada de la tecla: vuelta hasta la pantalla principal.

En los modos de edición (por ejemplo, crear una nueva entrada en el directorio de teléfonos o cambiar nombres de usuario):

Pulsación breve de la tecla: se borra el último carácter.

Pulsación prolongada de la tecla: cancelación.

Puesta en marcha de la unidad de mando del Audio com

Tipo de pila

- Utilice únicamente pilas de litio del tipo CR2477. La utilización de otras pilas puede provocar irregularidades en el funcionamiento de la instalación o incluso dañarla.
- El fabricante declina toda responsabilidad sobre los daños derivados del uso de pilas incorrectas.
- La pila no es recargable.

Colocación de la pila

- Presionar la tecla verde de desbloqueo situada en la parte frontal de la unidad de mando y levantar la parte superior.

- Deslizar la pila inclinada con el polo positivo (+) hacia abajo en el compartimento para la pila y encajarla ejerciendo presión. Una vez insertada la pila correctamente, no se deberá ver su lado escrito.
- Colocar la parte superior recta y presionar hacia abajo hasta que encaje. La luz de señalización se ilumina brevemente indicando que la unidad de mando está lista para el funcionamiento.

Extracción de la pila

- Presionar la tecla verde de desbloqueo situada en la parte frontal de la unidad de mando y levantar la parte superior.
- Introducir de forma inclinada un objeto puntiagudo (bolígrafo o similar) en el lado del compartimento para la pila opuesto al contacto de la pila y sacar ésta haciendo palanca.

Identificación de la unidad de mando en el Audio com

- La unidad de mando debe ser identificada una sola vez en el Audio com.
- Conecte el Audio com.
- Durante los siguientes 10 segundos siguientes a la conexión del Audio com (se reconoce cuando se enciende la iluminación de fondo de la pantalla), presione simultáneamente la tecla roja y la verde como mínimo 1 segundo. La luz de señalización se ilumina brevemente para indicar que se ha iniciado el proceso de identificación.
- La unidad de mando se ha identificado en el Audio com y puede ser utilizada. Después de cambiar la pila no es necesario volver a realizar la identificación.

Eliminación de pilas gastadas

- La pila gastada no se debe tirar a la basura normal.
- Existe un punto de recogida especial para las pilas gastadas (por ejemplo, en el comercio de su distribuidor o en un establecimiento especializado en electrónica).

La primera puesta en marcha

Identificación de la unidad de mando

La primera vez que ponga en marcha su Audio com, la unidad de mando por radiocomunicación debe ser identificada en el Audio com. Para ello, ponga el Audio com en servicio conectando el encendido y, en los siguientes 10 segundos, pulse simultáneamente la tecla roja y la verde de la unidad de mando. De este modo se garantiza de que el Audio com sólo reacciona a las señales de su unidad de mando.

Selección del idioma de los menús

El segundo paso consiste en seleccionar el idioma deseado para los menús. Para ello se muestra una lista de todos los idiomas disponibles.

Selección del tipo de conexión

A continuación debe determinar si desea utilizar su Audio com con una tarjeta SIM interna o se debe asociar un teléfono Bluetooth. En el caso de que se decida por la segunda alternativa, conecte previamente su teléfono móvil (si no estaba ya conectado) y active la función de Bluetooth ("Visibilidad") en el menú de su teléfono móvil. En caso necesario, consulte las instrucciones de uso de su teléfono móvil para saber exactamente cómo debe proceder.

El Audio com busca entonces los teléfonos móviles situados en su radio de recepción. Este proceso dura aproximadamente 10 segundos. Si no encuentra su teléfono móvil, consulte más adelante el apartado "Solución de problemas". Si se muestra el nombre de su teléfono, selecciónelo con la tecla "Aceptar". La instalación Audio com busca seguidamente los servicios disponibles y establece, si es posible, una conexión con el servicio apropiado. En este proceso se aplica el siguiente orden de prioridad:

- Perfil de acceso SIM
- Perfil de manos libres
- Perfil de auriculares

Introducción del PIN Bluetooth

(No se aplica en caso de tarjeta SIM interna)

Pasados unos segundos el sistema solicita la introducción del PIN Bluetooth. Introduzca en el teléfono el PIN que aparecerá en la pantalla del Audio com.

Modo de manos libres (perfil de manos libres)

En determinadas circunstancias puede suceder que la asociación de su teléfono en el modo de manos libres no funcione con el método anteriormente mencionado. Si está seguro de que su teléfono permite el perfil de manos libres Bluetooth, proceda de la siguiente manera:

En la lista de los equipos encontrados seleccione el punto "Tel. buscando". A continuación debe buscar desde el teléfono los equipos Bluetooth. Consulte las instrucciones de uso correspondientes para obtener información sobre el procedimiento que debe seguir para ello.

Seguidamente, el teléfono inicia el proceso de detección de equipos. En la lista de los equipos encontrados por su teléfono seleccione "Audio com". Durante el transcurso del proceso de asociación su teléfono le solicitará el PIN o una contraseña. Introduzca entonces la secuencia de cifras que aparece en la pantalla del Audio com. Tras un breve espacio de tiempo el teléfono deberá señalar que los equipos se han asociado. También puede interrumpir en cualquier momento el proceso de asociación pulsando la tecla roja. Si la asociación no se ha realizado correctamente, consulte el apartado "Solución de problemas".

Introducción del PIN de la tarjeta SIM

(Perfil de acceso SIM y tarjeta SIM interna)

Si su teléfono admite el perfil de acceso SIM, pasado un breve instante debe introducir como confirmación el número PIN de su tarjeta SIM en el Audio com. Puede realizar la introducción con el botón giratorio o por medio del control por voz (encontrará más información sobre el control por voz en el apartado "Control por voz" más adelante). Para introducir el número con el botón giratorio:

- gire el botón para buscar las cifras,
- aplique cada cifra pulsando el botón giratorio,
- borre la última cifra del PIN pulsando la tecla roja,
- si el PIN está completo, aplique la entrada pulsando la tecla verde.

A continuación se comprueba el PIN. Atención: en este caso, igual que sucede con su teléfono, la tarjeta SIM se bloqueará si se introduce el número incorrectamente tres veces. Si el PIN se ha introducido correctamente, el sistema le preguntará si desea tenerlo guardado. De este modo no necesitará introducirlo manualmente cada vez.

Una vez establecida la conexión correctamente, su Audio com estará listo para hablar por teléfono. Tenga en cuenta que la descarga del directorio de su teléfono en el directorio de la instalación puede durar algún tiempo (según el tamaño).

Speller

El Audio com se maneja por medio de una unidad de mando provista de 2 teclas y un botón giratorio que se puede presionar. Esto supone que la forma común de introducir números o texto, con la que posiblemente esté familiarizado por el uso de ordenadores o teléfonos, no es posible. Para posibilitar de todas maneras esta función, en el Audio com se ha integrado el llamado "speller". El speller permite componer números de teléfono o nombres a partir de caracteres individuales. Se puede utilizar esta posibilidad en diversas funciones del Audio com, por ejemplo, para marcar un número de teléfono o crear una entrada en el directorio de teléfonos. A continuación se describe el manejo del speller:

- **Introducir números**

Gire el botón para llegar a una cifra determinada y aplíquela presionando dicho botón giratorio. Puede borrar la última cifra del número pulsando la tecla roja. Si se ha terminado de introducir el número, se puede confirmar pulsando la tecla verde. Para cancelar previamente el proceso mantenga presionada la tecla roja.

- **Introducir nombres o texto**

Con ayuda del speller puede introducir también nombres o textos enteros de forma similar a la introducción de números. Gire el botón para llegar a un carácter determinado y aplíquelo presionando dicho botón giratorio.

Puede borrar el último carácter pulsando la tecla roja. Si se ha terminado de introducir el nombre, se puede guardar pulsando la tecla verde. Para cancelar el proceso mantenga presionada la tecla roja. Si desea cambiar entre mayúsculas, minúsculas, cifras y caracteres especiales, seleccione con el botón giratorio los siguientes símbolos:

A → **a**

Símbolo para cambiar de mayúsculas a minúsculas.

a → **1**

Símbolo para cambiar de minúsculas a cifras.

1 → **#**

Símbolo para cambiar de cifras a caracteres especiales.

→ **A**

Símbolo para cambiar de caracteres especiales a mayúsculas.

Símbolos

Los símbolos que aparecen en la pantalla le mostrarán distintos tipos de información.

Indicaciones de estado:



(En función del teléfono)

Indicación de la intensidad de señal. Este símbolo informa sobre la calidad de recepción de señal del teléfono.

(En el perfil de acceso SIM Bluetooth y al utilizar una tarjeta SIM interna. En el perfil de manos libres Bluetooth, en función del teléfono)



(En función del teléfono, sólo en el perfil de manos libres Bluetooth)

Indicación de la batería. Este símbolo informa sobre la capacidad de batería restante del teléfono conectado.



(Sólo en el perfil de acceso SIM Bluetooth y tarjeta SIM interna)

Símbolo de mensajes nuevos. Este símbolo aparece en la línea superior de la pantalla en cuanto se reciben mensajes nuevos.



Símbolo de llamadas perdidas. Este símbolo aparece en la línea superior de la pantalla si existen llamadas que no han sido atendidas.

Speller:

Símbolo para cambiar de mayúsculas a minúsculas.



Símbolo para cambiar de minúsculas a cifras.



Símbolo para cambiar de cifras a caracteres especiales.



Símbolo para cambiar de caracteres especiales a mayúsculas.

Opciones de menú:

Opción desactivada. Este símbolo aparece delante de un punto de menú cuando éste se puede activar como opción.



Opción activada. Este símbolo aparece delante de un punto de menú cuando éste se encuentra activado como opción.



Selección no activada. Este símbolo aparece delante de un punto de menú cuando éste se puede seleccionar como opción posible entre varias.



Selección activada. Este símbolo aparece delante de un punto de menú cuando éste se encuentra seleccionado como opción posible entre varias.

Selección de usuario:

Símbolo de conexión Bluetooth. Este símbolo aparece detrás de un usuario cuando éste ha estado conectado con el Audio com por última vez a través de Bluetooth.



Símbolo de tarjeta SIM interna. Este símbolo aparece detrás de un usuario cuando éste ha utilizado por última vez una tarjeta SIM interna con el Audio com.

Símbolos generales:

Símbolo de "esperar". Indica que la instalación manos libres está ocupada y las entradas que realice el usuario en ese momento no podrán ser aceptadas.

Los menús

Pulsando brevemente el botón giratorio se llega al menú principal. Con el botón giratorio busque un punto de menú. Seleccione un punto de menú con la tecla verde o salga del menú con la tecla roja. Pulsando de nuevo brevemente el botón giratorio se selecciona también un punto de menú. Dispone de los siguientes puntos de menú:

Marcación directa

- Aparece el speller para poder componer un número con ayuda del botón giratorio y marcarlo a continuación. Para obtener más información sobre la introducción directa de números, consulte el capítulo "Speller".

Mensajes (Perfil de acceso SIM y tarjeta SIM interna)

- Contiene la lista de los mensajes (SMS). Las entradas no leídas se señalizan mediante un triángulo. El menú de mensajes de texto se divide en "Entrada" y „Salida“.

Listas de llamadas

- Contiene las listas de los últimos números marcados, las llamadas aceptadas y las llamadas perdidas, así como de los números propios. Puede marcar una entrada con el botón giratorio e iniciar la llamada con la tecla verde.

Directorio de teléfonos

- **Leer**

Busque en el directorio de teléfonos. Tras seleccionar una entrada dispone de dos posibilidades:

1. Pulsar la tecla verde:

- Se muestran todos los números que pertenecen a la entrada. Si se pulsa de nuevo la tecla verde o el botón giratorio, se marca el número actualmente seleccionado.

2. Pulsar el botón giratorio para mostrar el menú "Opciones del directorio":

- **Leer números**

Aparece la lista de todos los números existentes que corresponden a la entrada del directorio de teléfonos. Los números mostrados se pueden seleccionar con el botón giratorio. Pulsando el botón giratorio o la tecla verde se selecciona el número.

- **Cambiar nombres**

Esta opción le permite modificar el nombre de la entrada. Esta modificación se realiza con ayuda del speller cuya función se ha descrito anteriormente.

- ***Nueva entrada***

Se puede crear una nueva entrada en el directorio de teléfonos. Se solicitará para ello la asignación de un nombre. El nombre se introduce con ayuda del speller. En el siguiente paso se puede introducir el número de teléfono de la nueva entrada. Volverá a aparecer el speller que le permitirá componer el número deseado.
- ***Nuevo número***

Utilizando el speller puede añadir un número a la entrada actual.
- ***Borrar***

Borra la entrada actual del Audio com.
- ***Borrar todas***

Borra todas las entradas del directorio de teléfonos del Audio com.
- **Buscar**

Busque una entrada del directorio de teléfonos. Seleccione con el botón giratorio el primer carácter de la entrada que busca y confírmelo pulsando dicho botón giratorio. Se mostrará el siguiente carácter posible. Confírmelo pulsando el botón giratorio. Esta operación se puede repetir hasta que sólo quede una entrada que se adapte a la combinación de caracteres introducidos hasta el momento. Se mostrará y seleccionará la entrada correspondiente. Pulsando la tecla verde se muestran todos los números disponibles y pulsando el botón giratorio se abre el menú "Opciones del directorio". También se puede pulsar en cualquier momento la tecla verde: se mostrarán todas las entradas existentes a partir de la combinación de caracteres introducida hasta ese momento.
- **Importar** (en función del teléfono)

Cargue un directorio de teléfonos desde un teléfono conectado con el Audio com a través de Bluetooth.
- **Nueva entrada**

Se puede crear una nueva entrada en el directorio de teléfonos. Se solicitará para ello la asignación de un nombre. El nombre se introduce con ayuda del speller. En el siguiente paso se puede introducir el número de teléfono de la nueva entrada. Volverá a aparecer el speller que le permitirá componer el número deseado.
- **Borrar todas**

Borra todas las entradas existentes en el directorio de teléfonos del Audio com.
- **Estado**

Muestra el número de entradas existentes en el directorio de teléfonos, así como el espacio que ocupan en la memoria.

- **Selección de memoria**

Con el botón giratorio puede seleccionar la memoria del teléfono a partir de la cual se debe importar el directorio de teléfonos. Puede escoger entre el directorio de teléfonos de la tarjeta SIM o el directorio de teléfonos interno del teléfono móvil asociado a través de Bluetooth.

Audio

- **Tono**

El Audio com dispone de varias melodías que puede escoger de acuerdo con sus preferencias personales.

- **Sensibilidad del micrófono**

En determinadas circunstancias, puede ser necesario adaptar la sensibilidad del micrófono, por ejemplo, cuando está situado muy lejos o muy cerca del conductor. En el Audio com se pueden seleccionar 4 niveles de sensibilidad posibles. No se recomienda seleccionar el nivel más alto de sensibilidad porque, de lo contrario, se puede generar una sobremodulación y una calidad de sonido defectuosa que puede llegar hasta el interlocutor. Los niveles de sensibilidad posibles son:

- Baja
- Normal (configuración de fábrica)
- Alta
- Muy alta

Ajustes

- **Teléfono**

Idioma

- El Audio com dispone de varios idiomas para la pantalla. Puede cambiar el idioma de la pantalla utilizando este menú.

Display

- Luminosidad
Ajuste la luminosidad de su display según sus necesidades
- Contraste
Para ajustar el contraste de la pantalla.

Botón giratorio

- Giro a la derecha: Si esta opción está activada, girando el botón en el sentido de las agujas del reloj podrá desplazarse dentro de un menú o del directorio de teléfonos.
- Giro a la izquierda: Si esta opción está activada, girando el botón en el sentido contrario al de las agujas del reloj podrá desplazarse dentro de un menú o del directorio de teléfonos.

- **Reconocedor de voz**

Dependiendo de la variante de país de su Audio com, la función de reconocimiento de voz permite hasta 3 idiomas, uno de los cuales puede estar activado. En este punto de menú se puede cambiar el idioma activo. Encontrará más información al respecto en el capítulo "Control por voz"

- **Tiempo de funcionamiento posterior**

Puede determinar el tiempo que debe seguir activada la instalación una vez desconectado el encendido. El tiempo de funcionamiento posterior se ajusta en intervalos y puede estar comprendido entre 0 y 30 minutos.

- **Service**

 - **Configuración de fábrica**

Con esta función se reposicionan todos los ajustes a los valores predefinidos. Al utilizar esta opción se pierden todos los ajustes del usuario, incluidos los datos del directorio de teléfonos.

 - **Actualización de SW**

El software de su Audio com se puede actualizar a través de Bluetooth. Encontrará más información al respecto en el capítulo "Actualización del software".

 - **Reinicio del SW**

Puede reiniciar la instalación sin necesidad de desconectar el encendido, por ejemplo, después de modificar el idioma del reconocedor de voz.

 - **Información**

Esta opción le ofrece información sobre la versión del software y el número de serie del Audio com. Utilice estos datos a la hora de plantear consultas o problemas a nuestro servicio de asistencia.

Ayuda

Aquí se relacionan todos los comandos del control por voz.

Salir

Desconecta la conexión Bluetooth actual y cambia a la administración de usuarios. Esta misma función se ejecuta al pulsar prolongadamente la tecla roja estando en la pantalla principal.

Administración de usuarios

El Audio com permite administrar hasta 4 perfiles de usuario, entre los cuales se puede cambiar de forma rápida y sencilla mientras está funcionando la instalación. Para cada usuario se guardan individualmente, entre otros, los siguientes datos:

- **Directorio de teléfonos**
- **Tipo de conexión (perfil de manos libres Bluetooth, perfil de acceso SIM o tarjeta SIM interna)**
- **Iluminación de la pantalla**
- **Contraste de la pantalla**
- **Melodía**
- **Idioma de la pantalla**
- **Ajustes del volumen**

Abrir la administración de usuarios

Para acceder a la administración de usuarios pulse la tecla roja estando activa la pantalla principal. A continuación se mostrarán los 4 usuarios posibles. En la primera puesta en marcha del Audio com se crea de forma predeterminada un perfil de usuario; generalmente Usuario 1. Detrás del usuario aparece un símbolo de Bluetooth o un símbolo de una tarjeta SIM, dependiendo del modo en el que ese determinado usuario utilizó el Audio com por última vez.

Crear un nuevo usuario

Los perfiles de usuario que no llevan detrás ningún símbolo todavía no están definidos. Para emplear uno de estos perfiles vacíos se debe seleccionar el perfil con el botón giratorio y pulsar la tecla verde. Deberá determinar el idioma del usuario y el tipo de conexión deseada. Los pasos siguientes se corresponden con los descritos en el capítulo "La primera puesta en marcha".

Cambiar nombre del usuario

Abra la administración de usuarios. Seleccione el perfil cuyo nombre desea modificar. Confirme la selección pulsando el botón giratorio. Se abrirá el menú "Opciones de usuario". En este menú seleccione el punto "Cambiar nombre". A continuación podrá editar el nombre del perfil con ayuda del speller.

Reposicionar perfil

Para borrar todos los datos de un perfil, abra la administración de usuarios. Seleccione el perfil que se debe reposicionar. Confirme la selección pulsando el botón giratorio. Se abrirá el menú "Opciones de usuario". En este menú seleccione el punto "Reposicionar". Se borrarán todos los datos del usuario del Audio com.

Cambio de usuario

Para pasar a otro perfil de usuario abra la administración de usuarios y seleccione el perfil deseado. Confirme la selección pulsando el botón giratorio. Se abrirá el menú "Opciones de usuario". En este menú seleccione el punto "Registrarse". Si este perfil ya ha sido definido previamente, el cambio se realizará de forma inmediata. A continuación el sistema intenta restablecer la última conexión conocida (con la tarjeta SIM o con el teléfono Bluetooth). Si la última conexión conocida ya no está disponible, el sistema le solicitará que seleccione un nuevo tipo de conexión.

En el caso de que el perfil todavía no se haya definido, el sistema solicitará que efectúe esta operación. Para ello proceda como se describe en el punto "Crear un nuevo usuario".

Cambio rápido de usuario

Si desea pasar rápidamente a otro perfil ya existente, abra la administración de usuarios con la tecla roja desde la pantalla principal, seleccione el perfil deseado y pulse la tecla verde. Inmediatamente se intentará restablecer la última conexión conocida. Si esto no fuera posible, el sistema solicitará que seleccione un nuevo tipo de conexión.

Finalizar la sesión del usuario

En el punto "Salir" del menú principal puede finalizar la conexión Bluetooth actual. Se abrirá la administración de usuarios. El mismo resultado se consigue pulsando prolongadamente la tecla roja desde la pantalla principal.

Asociación de equipos

Para utilizar un teléfono móvil con la instalación manos libres debe estar asociado al Audio com. En este proceso, ambos equipos generan una clave de conexión común (secreta) que les permitirá identificarse mutuamente en el futuro y establecer una conexión codificada. Es posible asociar un teléfono por usuario; así, la instalación reconoce hasta 4 equipos. Si desea asociar un teléfono más, deberá sustituir un perfil de usuario.

Búsqueda de equipo

El proceso de asociación con el Audio com se inicia de forma automática en cuanto se selecciona "Bluetooth" como tipo de conexión al crear el perfil de usuario. El Audio com busca entonces los teléfonos móviles situados en su radio de recepción. Este proceso dura aproximadamente 10 segundos. Si no encuentra su teléfono móvil, consulte más adelante el apartado "Solución de problemas". Si se muestra el nombre de su teléfono, selecciónelo con la tecla "Aceptar". La instalación Audio com busca seguidamente los servicios disponibles y establece, si es posible, una conexión con el servicio apropiado.

En este proceso se aplica el siguiente orden de prioridad:

- Perfil de acceso SIM
- Perfil de manos libres
- Perfil de auriculares

Introducción del PIN Bluetooth

Pasados unos segundos el sistema solicita la introducción del PIN Bluetooth. Introduzca en el teléfono el PIN que aparecerá en la pantalla del Audio com.

Modo de manos libres (perfil de manos libres)

En determinadas circunstancias puede suceder que la asociación de su teléfono en el modo de manos libres no funcione con el método anteriormente mencionado. Si está seguro de que su teléfono permite el perfil de manos libres Bluetooth, proceda de la siguiente manera:

En la lista de los equipos encontrados seleccione el punto "Tel. buscando". A continuación debe buscar desde el teléfono los equipos Bluetooth. Consulte las instrucciones de uso correspondientes para obtener información sobre el procedimiento que debe seguir para ello.

Seguidamente, el teléfono inicia el proceso de detección de equipos. En la lista de los equipos encontrados por su teléfono seleccione "Audio com". Durante el transcurso del proceso de asociación su teléfono le solicitará el PIN o una contraseña. Introduzca entonces la secuencia de cifras que aparece en la pantalla del Audio com. Tras un breve espacio de tiempo el teléfono deberá señalar que los equipos se han asociado. También puede interrumpir en cualquier momento el proceso de asociación pulsando la tecla derecha. Si la asociación no se ha realizado correctamente, consulte el apartado "Solución de problemas".

Introducción del PIN de la tarjeta SIM (perfil de acceso SIM y tarjeta SIM interna)

Si su teléfono admite el perfil de acceso SIM, pasado un breve instante debe introducir como confirmación el número PIN de su tarjeta SIM en el Audio com. Puede realizar la introducción con el botón giratorio o por medio del control por voz (encontrará más información sobre el control por voz en el apartado "Control por voz" más adelante). Para introducir el número con el botón giratorio siga las explicaciones del capítulo "Speller".

Una vez introducido el PIN, éste será comprobado. Atención: en este caso, igual que sucede con su teléfono, la tarjeta SIM se bloqueará si se introduce el número incorrectamente tres veces.

Si el PIN se ha introducido correctamente, el sistema le preguntará si desea tenerlo guardado. De este modo no necesitará introducirlo de nuevo cada vez.

Una vez establecida la conexión correctamente, su Audio com estará listo para hablar por teléfono. Tenga en cuenta que la descarga del directorio de su teléfono en el directorio de la instalación puede durar algún tiempo (según el tamaño).

Conexión Bluetooth®

Si el teléfono no establece automáticamente una conexión con la instalación manos libres una vez realizada la asociación correctamente, seleccione en la administración de usuarios el nombre del perfil en el que se realizó la asociación del teléfono. En la primera puesta en marcha del Audio com este perfil es "Usuario 1". A continuación pulse la tecla verde. Se establecerá la conexión con el teléfono. La instalación manos libres establece una conexión siempre que se den las siguientes circunstancias:

- Se conecta el encendido y se detecta el último teléfono conectado. Si no se encuentra este teléfono, se buscan los posibles teléfonos asociados correspondientes al resto de los perfiles de usuario. Si la búsqueda concluye con éxito, se establece automáticamente la conexión con el teléfono encontrado. En caso de que la búsqueda no obtenido resultados, se cambia a la administración de usuarios. Desde aquí se puede realizar manualmente la conexión con un teléfono guardado en el perfil de usuario.
- También puede seleccionar en la administración de usuarios un perfil asignado a un teléfono asociado. Pulsando la tecla verde el Audio com establece la conexión con este teléfono. Para el establecimiento de una conexión se requieren las siguientes condiciones:
 - El teléfono se encuentra en el radio de alcance (generalmente <10 m).
 - No hay ninguna otra conexión Bluetooth[®] ya establecida.
 - Ambos equipos poseen todavía la clave de conexión establecida durante la asociación.

Generalmente, una conexión se mantiene activa hasta que es cortada explícitamente por uno de los equipos o es interrumpida al sobrepasarse constantemente el radio de alcance. Algunos teléfonos finalizan la conexión Bluetooth[®] en el perfil de auriculares después de cada conexión de audio. En este caso, para utilizar las funciones de selección del Audio com, deberá restablecer previamente la conexión. Tras unos pocos segundos se restablecerá la conexión. Cuando se establece una conexión por primera vez, el Audio com intenta descargar el directorio de teléfonos desde el teléfono móvil conectado. Si el directorio cuenta con muchas entradas, este proceso puede durar algún tiempo. En la barra de progreso podrá observar la evolución de la operación. Durante este tiempo no es posible utilizar las funciones de manos libres del Audio com. Una vez finalizada la descarga del directorio de teléfonos, puede desplazarse directamente entre las entradas utilizando el botón giratorio.

Telefonar

Si existe una conexión Bluetooth[®] entre la instalación manos libres y el teléfono, podrá utilizar todas las funciones de su Audio com con el perfil de acceso SIM. Esto mismo se aplica a la utilización de una tarjeta SIM interna. En el caso de que haga uso del perfil de manos libres o de auriculares, es posible que algunas funciones no estén disponibles (dependiendo del teléfono). Si no existe ninguna conexión, no se puede utilizar la función de manos libres. Establezca primero una conexión Bluetooth[®] o introduzca una tarjeta SIM en el Audio com. Puede marcar un número utilizando la marcación por voz, marcando los números en el teléfono o seleccionando directamente una entrada en el directorio de teléfonos.

Llamada entrante

- **Perfil de acceso SIM Bluetooth o tarjeta SIM interna**

La llamada es señalizada mediante la melodía ajustada. Esta melodía se puede modificar en el menú "Tono".

- **Perfil de manos libres o de auriculares Bluetooth**

La llamada es señalizada mediante la melodía de su teléfono, si ésta se encuentra disponible a través de la conexión Bluetooth[®] con el teléfono. En caso contrario, se genera un tono de señalización en el Audio com.

- **Todos los perfiles Bluetooth o la tarjeta SIM interna**

Si la persona que realiza la llamada no ha ocultado su número y el teléfono permite esta función, en la pantalla aparecerá el número o el nombre de esta persona (sólo si se encuentra la entrada correspondiente en el directorio de teléfonos). A continuación puede decidir si acepta la llamada (tecla verde) o la rechaza (tecla roja). Si acepta la llamada, puede regular el volumen con el botón giratorio. El ajuste quedará guardado. Puede finalizar la llamada pulsando la tecla roja.

Establecimiento de llamada

Solo se puede establecer una llamada desde la instalación manos libres cuando existe una conexión Bluetooth[®] entre la instalación manos libres y el teléfono o se ha insertado una tarjeta SIM en el Audio com. Generalmente existen dos posibilidades para marcar un número. Para iniciar la marcación por voz pulse el botón giratorio durante más de medio segundo. Con el comando "Marcar número" se inicia la marcación por voz. Encontrará más información al respecto en el capítulo "Control por voz". La segunda posibilidad consiste en la utilización del speller. Pulse brevemente dos veces el botón giratorio desde la pantalla principal. Se abrirá el speller para la marcación. En el perfil de manos libres y de auriculares Bluetooth existe además la posibilidad de realizar la llamada directamente en su teléfono (modo privado). Tenga en cuenta que esta opción no está permitida durante la conducción.

Cambio entre el modo privado y el modo manos libres

Si el "Audio com" está conectado con el teléfono establecido en el modo manos libres (es decir, se ha seleccionado el símbolo del automóvil al acoplar los aparatos), durante una llamada puede traspasar el sonido al teléfono y restablecerlo de nuevo en la instalación manos libres. Esta función resulta práctica cuando no se desea que los pasajeros oigan la conversación. Para ello, mantenga presionada la tecla izquierda hasta que aparezca el símbolo del altavoz. Ahora podrá continuar con la conversación utilizando el teléfono. Para volver a escuchar el sonido a través de la instalación manos libres, presione de nuevo la tecla izquierda. Al cambiar al modo privado, algunos teléfonos interrumpen completamente la conexión Bluetooth. Pulsando la tecla "Colgar" se restablece la conexión.

Indicación importante:

En la mayoría de los países sólo está permitido realizar llamadas durante la marcha a través de la instalación manos libres.

Ajuste del volumen

Con el botón giratorio puede regular el volumen de reproducción durante una llamada y durante un proceso de reconocimiento de voz activo.

Consejo

Si su interlocutor no le oye correctamente, usted puede aumentar la sensibilidad del micrófono realizando el ajuste correspondiente en la caja. También aquí hay que tener en cuenta que el eco aumenta con la sensibilidad del micrófono.

Conexión de prueba

- Seleccione un interlocutor manualmente (mediante el speller) y preste atención al tono emitido por los altavoces.
- Ajuste el volumen con los botones del adaptador Bluetooth® según sus necesidades. Si aparecen distorsiones, baje el volumen en uno o dos niveles.
- Colóquese en la posición normal de conducir al volante y tras el establecimiento de llamada hable exactamente en esa posición. Pregunte a su interlocutor sobre posibles problemas de eco. En caso de que se produzca, debe bajar el volumen del altavoz y disminuir la sensibilidad del micrófono.
- Para finalizar la comunicación, pulse el botón en el adaptador Bluetooth®.
- Seleccione un interlocutor a través de la selección de números del control por voz y finalice la conexión con la tecla roja
- Memorice un nombre para la regulación de la voz y seguidamente llame a un interlocutor seleccionando su nombre en la regulación de voz. Deje que la comunicación sea interrumpida por su interlocutor.
- Memorice un número de emergencia en la regulación de voz.

Control por voz

Nuestra regulación de voz controlada por diálogo le permite seleccionar un nombre o un número hablado. La selección del nombre depende de la persona que habla. Mientras la selección del número está condicionada por su habilidad de pronunciar el número de forma continua, para el nombre es necesario haber creado y administrado previamente una lista de nombres o "**Listín de teléfonos**" en el sistema. Las funciones necesarias para ello también pueden ser buscadas con la voz. Este índice puede contener un máximo de 30 nombres y es independiente de la lista de interlocutores de su teléfono. Gracias a la universalidad de este sistema, su utilización es posible para cualquier teléfono de soporte.

Cambiar el idioma del reconocedor de voz

Dependiendo de la variante de país de su Audio com, la función de reconocimiento de voz permite hasta 3 idiomas, uno de los cuales puede estar activado. Para modificar el idioma activo del reconocedor seleccione en punto de menú Configuración => Reconocedor de voz. Aparecerá una lista de los idiomas disponibles. Seleccione el idioma deseado y confirme la selección pulsando el botón giratorio. A continuación el sistema solicitará que reinicie el Audio com. Esta operación se efectúa desconectando el encendido. La instalación guardará sus ajustes y comenzará la actualización del idioma del reconocedor de voz. Puede observar el estado de este proceso en la barra de progreso.

Activación y desarrollo del proceso

La introducción de comandos de voz sólo se puede realizar si no existe ninguna conexión telefónica activa. Si, en este caso, se pulsa el botón giratorio durante más de medio segundo, se escuchará un tono de servicio después del cual se podrá introducir el primer comando. Si no hay ningún teléfono Bluetooth[®] conectado a la instalación, todos los comandos que requieren la existencia de esta conexión (es decir, todos los comandos de marcación) serán rechazados por la instalación con el correspondiente mensaje de voz. Es posible interrumpir un diálogo por voz en casi todos los estadios volviendo a presionar prolongadamente el botón giratorio. Si la instalación se encuentra a la espera de un comando de voz, también puede finalizar el diálogo con el comando "Interrupción".

Son posibles los siguientes primeros comandos de voz:

- „Perno entre“ ,
- „Llamar a nombre“ ,
- „Guardar nombre“ ,
- „Escuchar los nombres“ ,
- „Borrar nombre“ ,
- „Borrar todos los nombres“ ,
- „Repetición de marcación“ ,
- „Guardar llamada de urgencia“ ,
- „Interrupción“ .



También se puede cancelar pulsando de nuevo el botón de acción. Se puede cancelar casi en cualquier fase del diálogo, volviendo al control.



"Perno entre"

Se le pide que pronuncie el número. Esto puede hacerse pronunciando las cifras una a una o en grupos de cifras. Si hace Ud. una pausa, se repetirá la última cifra/el último grupo de cifras como comprobación. Además de continuar pronunciando las cifras tiene Ud. las siguientes posibilidades de comando:

- „Borrar“ para borrar la última cifra/el último grupo de cifras introducido,
- „Borrar todos“ para borrar todo el perno introducido,
- „Guardar“ a confirmar el perno,
- „Interrupción“ para interrumpir el diálogo sin ejecutar la función.



"Marcar número"

Se le pide que pronuncie el número. Esto puede hacerse pronunciando las cifras una a una o en grupos de cifras. Si hace Ud. una pausa, se repetirá la última cifra/el último grupo de cifras como comprobación. Asimismo, se le advertirá en caso de que sobrepase el número máximo de cifras. Además de continuar pronunciando las cifras tiene Ud. las siguientes posibilidades de comando:

- „Borrar“ para borrar la última cifra/el último grupo de cifras introducido,
- „Borrar todos“ para borrar todo el número introducido,
- „Repetir“ para que el equipo pronuncie el número introducido hasta el momento,
- „Marcar“ para marcar el número introducido,
- „Interrupción“ para interrumpir el diálogo sin ejecutar la función.

La introducción de cifras está limitada a 20 dígitos. En lugar de la primera cifra se puede introducir también **"Más"**, pero no se comprobará la posterior introducción de ningún prefijo nacional.



"Llamar a nombre"

Es imprescindible para ello que con anterioridad haya guardado Ud. ya al menos un nombre. Se le pide que pronuncie el nombre deseado. En caso de no ser reconocido, se le dará la posibilidad de pronunciar de nuevo. Si se reconoce el nombre, éste será repetido. Tiene Ud. entonces las siguientes posibilidades de comando.

- „Marcar“ para marcar el número guardado para ese nombre,
- „Repetir“ para que el equipo pronuncie de nuevo el nombre reconocido,
- „Interrupción“ para interrumpir el diálogo sin ejecutar la función.

El marcado sólo es posible si el teléfono está listo para funcionar, ha sido previamente dado de alta y existe una conexión Bluetooth® con el sistema. Un anuncio le avisará del comienzo de la marcación.



"Guardar nombre"

Para ello es imprescindible que la **"agenda"** del equipo no esté ya llena. Se le pedirá primero que pronuncie el nombre y luego lo repita. Se rechazarán las entradas que difieran mucho entre sí o que coincidan con nombres ya almacenados. Si el nombre es aceptado, escuchará Ud. la exhortación a introducir el número. Esto se realiza como en la marcación de números, pronunciando las cifras de una en una o en grupo, que irán repitiéndose. Además de continuar pronunciando las cifras tiene Ud. las siguientes posibilidades de comando:

- „Borrar“ para borrar la última cifra/el último grupo de cifras introducido,
- „Borrar todos“ para borrar todo el número introducido,
- „Repetir“ para que el equipo pronuncie el número introducido hasta el momento,
- „Guardar“ para guardar el número introducido,
- „Interrupción“ para interrumpir el diálogo sin ejecutar la función.

Un anuncio le avisará de que el nombre ha sido almacenado.



"Escuchar los nombres"

Para ello es imprescindible que haya algún nombre almacenado. Tras el comando se escuchan todos los nombres almacenados según el orden que guardan en la memoria. Pulsando el botón de puede interrumpir la operación antes de tiempo.



"Borrar nombre"

Es imprescindible para ello que con anterioridad haya guardado Ud. ya al menos un nombre. Se le pide que pronuncie el nombre que desee borrar. En caso de no ser reconocido, se le dará la posibilidad de pronunciar de nuevo.

Al repetir el nombre reconocido se le preguntará si está Ud. seguro de borrarlo. Tiene Ud. entonces las siguientes posibilidades de comando:

- „Sí“ y
- „Borrar“ para borrar el nombre,
- „Repetir“ para que el equipo pronuncie de nuevo el nombre reconocido,
- „No“ para no borrar el nombre,
- „Modificar“ para comenzar de nuevo el diálogo con la introducción del nombre,
- „Interrupción“ para interrumpir el diálogo sin ejecutar la función.

Se le informará de la ejecución del borrado cuando se haya producido. Al borrarse el nombre almacenado se borra también el número que tenía asignado.



"Borrar todos los nombres"

Es imprescindible para ello que con anterioridad haya guardado Ud. ya al menos un nombre. Con este comando se borra toda la **"agenda"** del equipo. Por eso, la función sólo se ejecuta después de confirmarlo por duplicado. Después de preguntar por primera vez si desea Ud. borrar todos los nombres, tiene Ud. las siguientes posibilidades de comando:

- „Si“ y
- „Borrar“ para borrar todos los nombres,
- „No“ para no borrar los nombres,
- „Interrupción“ para interrumpir el diálogo sin ejecutar la función.

Una vez confirme que desea borrar, se le volverá a preguntar si está seguro de ello. En este punto tiene Ud. de nuevo las posibilidades de comando indicadas. Se le informará de la ejecución del borrado cuando se haya producido. Al borrarse los nombres almacenados se borran también los números que tenían asignados. La **"agenda"** está ya vacía.



"Repetición de marcación"

Este comando le permite volver a marcar fácilmente el último número marcado. No aparece ningún diálogo.

El marcado sólo es posible si el teléfono está listo para funcionar, ha sido previamente dado de alta y existe una conexión Bluetooth® con el sistema. Un anuncio le avisará del comienzo de la marcación.

Actualización del software

El Audio com se puede ir equipando con la versión de software más reciente en cada momento. Esta actualización del software se efectúa a través de Bluetooth. Para obtener el software más actual visite nuestra página de internet www.fwd-online.de. Aquí ponemos a su disposición de forma regular todas las actualizaciones. Con el software se incluye una descripción más detallada sobre el procedimiento de actualización.

Funciones de las teclas

Tecla	Función
<i>Modo de introducción del PIN y modo de marcación directa</i>	
Botón giratorio a la derecha	Sucesión de cifras en orden ascendente
Botón giratorio a la izquierda	Sucesión de cifras en orden descendente
Pulsación del botón giratorio	Asignación de cifra
Tecla verde	Número completo
Tecla roja (pulsación breve)	Borrar cifra
Tecla roja (pulsación prolongada)	Interrumpir/salir de la entrada
<i>Pantalla principal</i>	
Botón giratorio a la derecha/izquierda	Buscar un nombre en el directorio de teléfonos
Pulsación del botón giratorio (breve)	Menú principal
Pulsación del botón giratorio (prolongada)	Activar el diálogo por voz
Tecla verde (pulsación breve)	Últimos números marcados /llamadas perdidas/nuevo SMS
Tecla verde (pulsación prolongada)	Activar la marcación por voz del teléfono móvil (sólo en el modo de manos libres)
Tecla roja (pulsación breve)	Lista de usuarios
Tecla roja (pulsación prolongada)	Finalizar la sesión del usuario
<i>Menú</i>	
Botón giratorio a la derecha	Un punto de menú hacia arriba
Botón giratorio a la izquierda	Un punto de menú hacia abajo
Pulsación del botón giratorio (breve)/tecla verde	Seleccionar punto de menú
Pulsación del botón giratorio (prolongada)	Activar el diálogo por voz
Tecla roja (pulsación breve)	Salir del menú
Tecla roja (pulsación prolongada)	Pasar a la pantalla principal
<i>El teléfono está sonando</i>	
Botón giratorio a la derecha	Subir el volumen
Botón giratorio a la izquierda	Bajar el volumen
Tecla verde/pulsación del botón giratorio	Aceptar llamada
Tecla roja	Rechazar llamada

Tecla	Función
<i>Modo de llamada</i>	
Botón giratorio a la derecha	Subir el volumen
Botón giratorio a la izquierda	Bajar el volumen
Tecla verde (pulsación prolongada)	Modo privado (sólo en el perfil de manos libres)
Tecla roja	Colgar
<i>Selección de usuario</i>	
Botón giratorio a la derecha	Un usuario arriba
Botón giratorio a la izquierda	Un usuario abajo
Pulsación del botón giratorio	Menú de opciones
Tecla verde	Registrar/cambiar usuario
Tecla roja	Buscar todos los usuarios conocidos
<i>Directorio de teléfonos (selección de nombre)</i>	
Botón giratorio a la derecha	Un nombre arriba
Botón giratorio a la izquierda	Un nombre abajo
Pulsación del botón giratorio	Menú de opciones
Tecla verde	Marcar número (si sólo hay un número) o cambiar a la selección de número
Tecla roja	Salir del directorio de teléfonos
<i>Directorio de teléfonos (selección de número)</i>	
Botón giratorio a la derecha	Un número arriba
Botón giratorio a la izquierda	Un número abajo
Pulsación del botón giratorio/tecla verde	Marcar número
Tecla roja	Volver a la selección de nombre

Resolución de problemas

Problema	Causa	Reparación
Audio com no se conecta.	La tensión de alimentación no llega hasta el aparato	Eventualmente, reemplazar el fusible y controlar los cables y las conexiones
	La llave de contacto no está conectada	Conectar la llave de contacto
	El conductor del encendido está interrumpido	Controlar el conductor y el fusible de 1 amperio
Durante la conversación, su interlocutor no puede oírle	El micrófono no está conectado	Conectar el enchufe del micrófono a la caja electrónica. Reemplazar el cable si está dañado.
Su interlocutor le comunica que oye ruidos molestos	El micrófono está expuesto a una corriente de aire	Montar el micrófono en otro sitio o reducir la corriente de aire
	El teléfono está demasiado cerca del Audio com o de la radio del vehículo	Aumente la distancia entre el teléfono y el Audio com o la radio del vehículo
Su interlocutor le comunica que oye ecos molestos	La distancia entre el micrófono y el altavoz es demasiado pequeña	Aumentar la distancia o bajar el volumen
	El volumen o la sensibilidad del micrófono están ajustados demasiado altos	Bajar el volumen o la sensibilidad del micrófono en la caja electrónica (ver instrucciones del " Basis Set ")

Problema	Causa	Reparación
Después del acoplamiento de los aparatos, su teléfono no reconoce el "Audio com"	El "Audio com blue" no está ajustado en la modalidad de acoplamiento	Inicie el acoplamiento de los aparatos (ver capítulo "Acoplamiento de los aparatos")
	El perfil ajustado no está soportado por el teléfono	Aborte el proceso de acoplamiento, ajuste otra clase de aparato y vuelva a intentarlo
El tono de marcado no suena bien, "rasca"	Conexión Bluetooth® deficiente	Reduzca la distancia entre el teléfono y el adaptador Bluetooth® o retire eventuales barreras (metálicas)
Después de conectar la llave de contacto del vehículo, no se establece la conexión con el teléfono acoplado	El teléfono está fuera del radio de alcance del sistema	Coloque el teléfono dentro del radio de alcance del adaptador Bluetooth®
	El interfaz Bluetooth® está desactivado en el teléfono	En su teléfono, active Bluetooth® ("ON") (la opción "automático" no es suficiente)
	El teléfono espera una confirmación del establecimiento de la conexión	En su teléfono, confirme la conexión. Desactive el chequeo de seguridad de su teléfono (ver manual de instrucciones del teléfono)
	Uno de los aparatos ya no tiene un código de conexión válido	Borre en cada uno de los dos aparatos el otro aparato de la lista de los aparatos acoplados y ejecute un nuevo proceso de acoplamiento

Datos técnicos

Dimensiones exteriores de la caja electrónica	128mm x 105mm x 29mm
Dimensiones exteriores de la Elemento de control	65mm x 30mm x 30mm
Dimensiones exteriores de la Pantalla sin pie	67mm x 50mm x 19mm
Tensión de régimen	11 V bis 15 V
Consumo de corriente en reposo	max. 0,1 mA
Intensidad de corriente de trabajo	max. 1250 mA
Protección por fusible	1A und 2A
Margen de temperatura	-10 °C bis +55 °C

Perfiles Bluetooth®

- Headset Profile
- Handsfree Profile
- Generic Access Profile
- SIM Access Profile

Accesorios y recambios

Le informaremos acerca de los modelos de móvil a los cuales damos soporte en la dirección de Internet: www.fwd-online.de. Su distribuidor estará igualmente encantado de poder asesorarle sobre todas las preguntas relacionadas con este tema.

Recambios:

- ① Micrófono
- ② Elemento de control
- ③ Pantalla
- ④ Caja electrónica
- ⑤ Juego de cables de conexión



Accesorios:

- ① Altavoz externo adicional
- ② Cable adaptador VDA
- ③ Enmudecimiento de la radio



Este aparato trabaja con la tecnología de radiotransmisión Bluetooth®. En algunos países, su utilización puede estar prohibida o estar sujeta a ciertas condiciones. Por favor, infórmese sobre dichas limitaciones y no utilice el aparato si no está seguro de que en su país su utilización está permitida.

Bluetooth® es una marca de Bluetooth SIG, Inc.

Declaración de conformidad

Por la presente, la empresa

Funkwerk Dabendorf GmbH
Märkische Strasse
D-15806 Dabendorf

certifica que el

Instrucciones de manejo

„Audio com“

cumple con las exigencias básicas y las prescripciones relevantes de la directiva 1999/5/CE.

La declaración puede ser consultada en la página Web www.fwd-online.de.

CE 0681

Hotline

Nuestra hotline está a su disposición desde las 8.00 horas hasta las 18.00 horas.

Usted deberá realizar los siguientes pasos:

- Verifique si las instrucciones de montaje fueron observadas en todos los pasos correctamente.
- Tenga preparado el tipo del sistema de manos libres ("**Audio com**") y la unidad de fijación (adaptador Bluetooth®).
- Intente describir el problema de la manera más precisa posible.
Si es posible, comuníquenos las indicaciones que aparecen en el menú "**Versions Info**" ("información sobre la versión").

Así se comunicará con la hotline:

Teléfono: +49 3377 / 316 233
 +49 3377 / 316 234
Telefax: +49 3377 / 316 244