

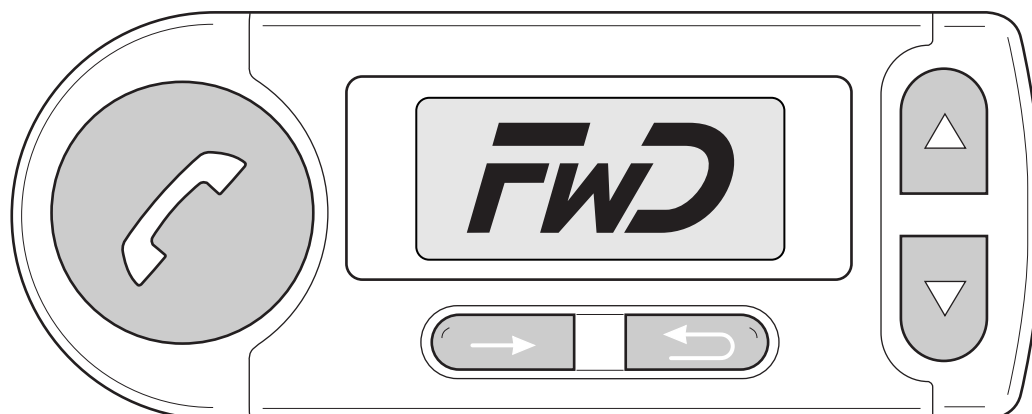

**Bluetooth Equipo de manos libres**  
**Sistema mãos livres Bluetooth**  
**Bluetooth Hands Free Car Kit**



**Instrucciones de montaje / Instrucciones de manejo**  
**Instruções de montagem / Manual de instruções**  
**Installation Instructions / Operating Manual**



## **Funkwerk Dabendorf GmbH**

Märkische Straße  
D - 15806 Dabendorf  
Fon: +49 3377 316 - 0  
Fax: +49 3377 316 - 300

[info@fwd-online.de](mailto:info@fwd-online.de)  
[www.fwd-online.de](http://www.fwd-online.de)

Nos reservamos el derecho a introducir modificaciones como consecuencia de adelantos técnicos y de diferencias respecto del volumen de suministro. Nos reservamos todos los derechos. No está permitido realizar copias, tampoco parciales, sin la previa autorización por escrito!

Reservamo-nos o direito de fazer alterações e mudanças em relação ao modelo fornecido no âmbito do desenvolvimento técnico! Todos os direitos reservados! Cópias, mesmo que parciais, só são permitidas com uma autorização por escrito!

As a result of technical progress, informations and illustrations in the installation manual as well as the extent of supply are subject to modification. All rights reserved. Reprinting and reproduction, in part or in full, is not permitted without express written consent!

## Tabla de contenido

<b>Instrucciones de montaje</b> .....	4
<b>Instrucciones de manejo</b> .....	12
<b>1 Elementos indicadores y de manejo</b> .....	13
<b>2 Primera puesta en servicio</b> .....	14
<b>3 Elementos de señalización</b> .....	15
<b>4 Menú</b> .....	16
4.1 Marcación directa .....	16
4.2 Mensajes .....	16
4.3 Listas de llamadas .....	16
4.4 Agenda telefónica .....	17
4.5 Audio .....	20
4.6 Configuración .....	21
<b>5 Administración de usuarios</b> .....	22
<b>6 Hablar por teléfono</b> .....	23
<b>7 Comandos de voz</b> .....	24
<b>8 Accesorios y repuestos</b> .....	32
<b>9 Datos técnicos</b> .....	32
<b>10 Actualización de software</b> .....	33
<b>11 Teléfono de atención permanente</b> .....	33
<b>12 Solución de problemas</b> .....	34

**Instrucciones de montaje**  
**Instruções de montagem**  
**Installation Instructions**

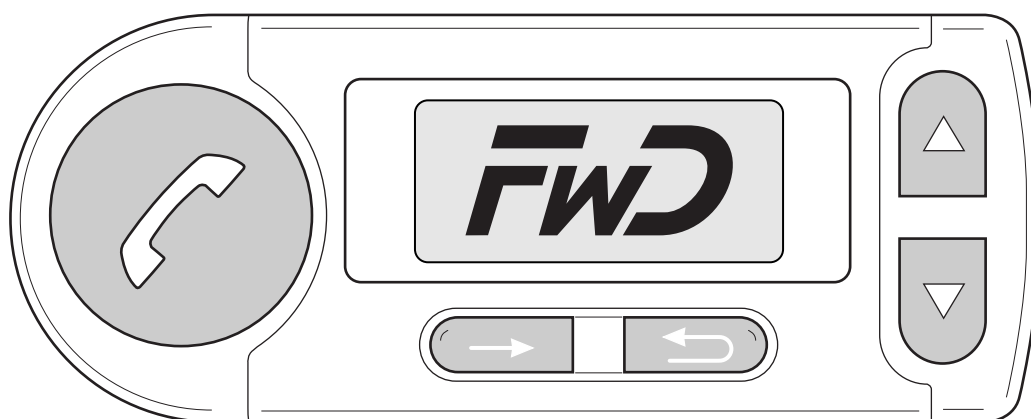

## Indicaciones de seguridad



### **Montaje inadecuado**

El montaje inadecuado puede producir daños en el aparato o en el automóvil. Para realizar el montaje del equipo de manos libres se requieren conocimientos y habilidades especiales. Se recomienda encarecidamente, que el montaje sea llevado a cabo en un taller especializado.



### **Peligro de lesiones**

Lugares de montaje inadecuados pueden causar lesiones en caso de accidente de tráfico o desactivar dispositivos de seguridad. Por favor, observe las indicaciones del capítulo "montaje".



### **Peligro de lesiones / daños materiales**

Al apalancar revestimientos, las herramientas puntiagudas o afiladas pueden producir lesiones y daños materiales. Apalanche cuidadosamente las piezas. No ejerza presión directa sobre el cable de conexión.



### **Menoscabo de la seguridad vial**

La falta de atención puede llevar a situaciones de tráfico peligrosas. También al utilizar el modo de manos libres, usted deberá prestar atención continuamente al tráfico. En situaciones difíciles, no haga ninguna llamada telefónica.



### **Deterioro del airbag**

Si se elige un lugar de montaje incorrecto, puede deteriorarse el airbag o bien producirse un menoscabo en el funcionamiento del mismo. Coloque los componentes fuera del alcance del airbag.



### **Daños del aislamiento**

Aislamientos dañados pueden provocar daños del aparato. No se debe realizar esfuerzo a tracción estando colocados los cables. Guíe los cables de manera tal, que no sean aplastados o presenten puntos de rozamiento.



### **Daño de partes importantes del automóvil**

La conexión incorrecta de los cables o un cortocircuito pueden ocasionar graves daños al aparato. Antes de comenzar con la instalación es imprescindible desembornar la batería del automóvil.



### **Daños por polarización inversa o cortocircuito**

Al realizar perforaciones de fijación o introducir por fuerza tornillos para chapa, pueden ser dañadas partes importantes del automóvil o líneas eléctricas. Observe que siempre haya suficiente lugar, también detrás de los tornillos y perforaciones.



### **Influencia sobre la electrónica de a bordo**

A pesar de la alta seguridad de radiaciones emitidas, puede ocurrir, que al realizar el montaje de forma inadecuada, se inflencie la electrónica de a bordo. Observe por ello las indicaciones del fabricante del automóvil!



### **Empleo conforme a lo prescrito**

Esta instalación ha sido exclusivamente diseñada para ser utilizada con teléfonos móviles en vehículos.



### **Daños por la utilización de piezas de repuesto incorrectas**

La utilización de piezas de repuesto o de recambio incorrectas puede producir averías. Utilice solamente aquellas piezas especificadas en la lista del capítulo "piezas de repuesto y accesorios".

## Volumen de suministro

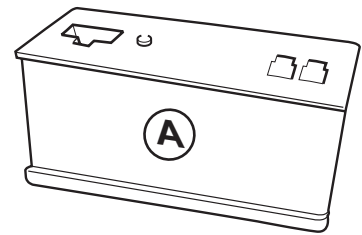
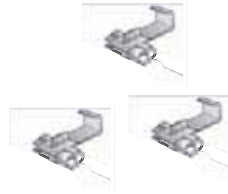
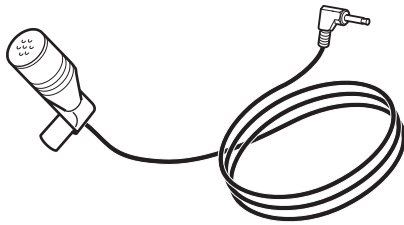
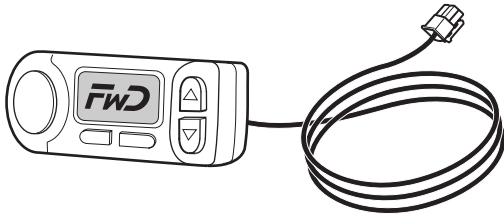

## Preparar



Ø 2 mm

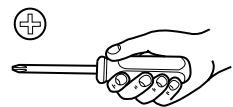
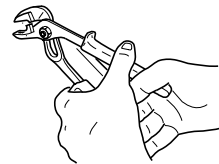
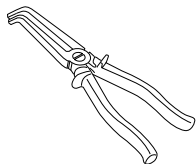

Cleaner



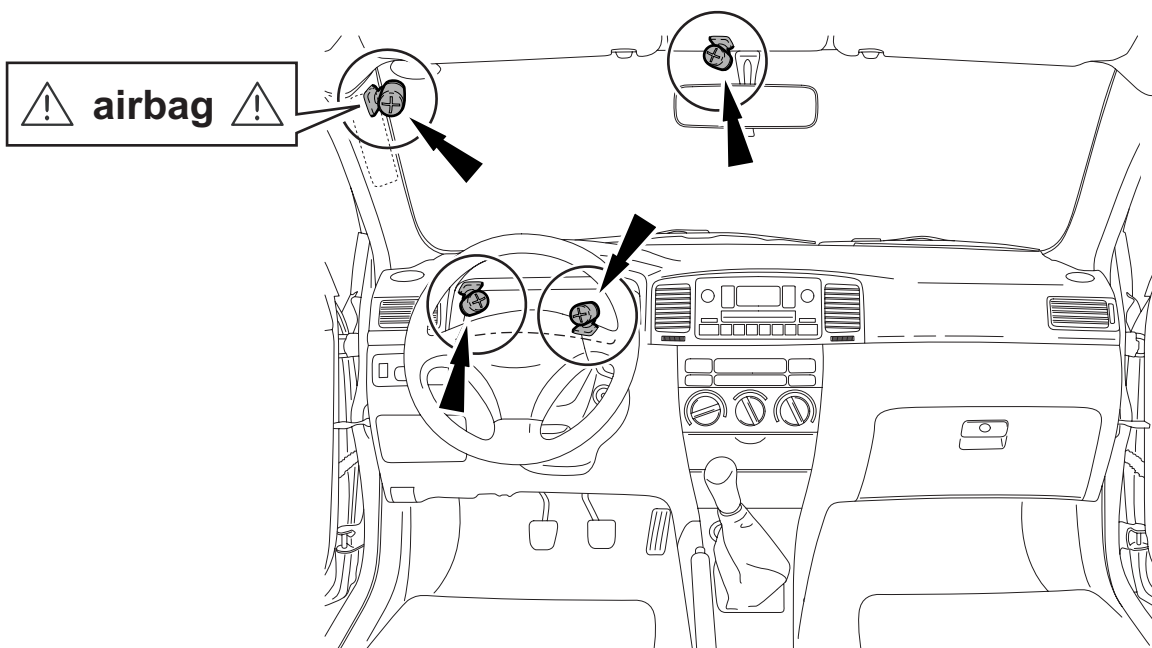
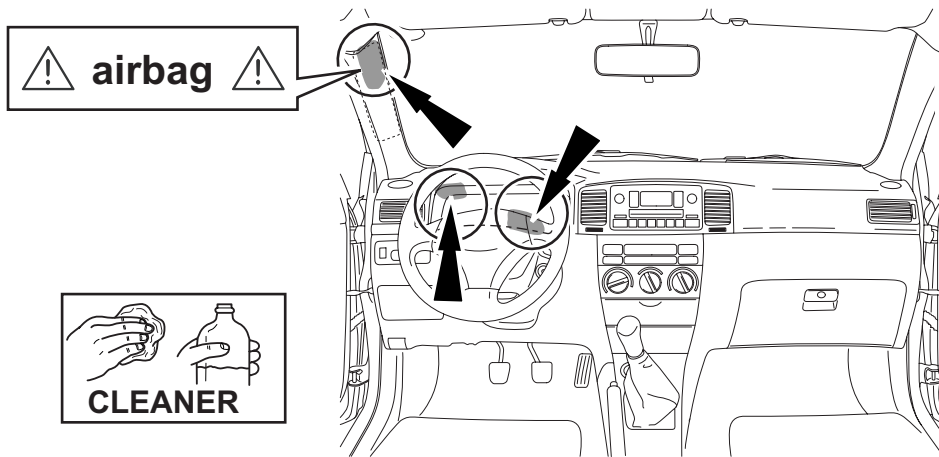
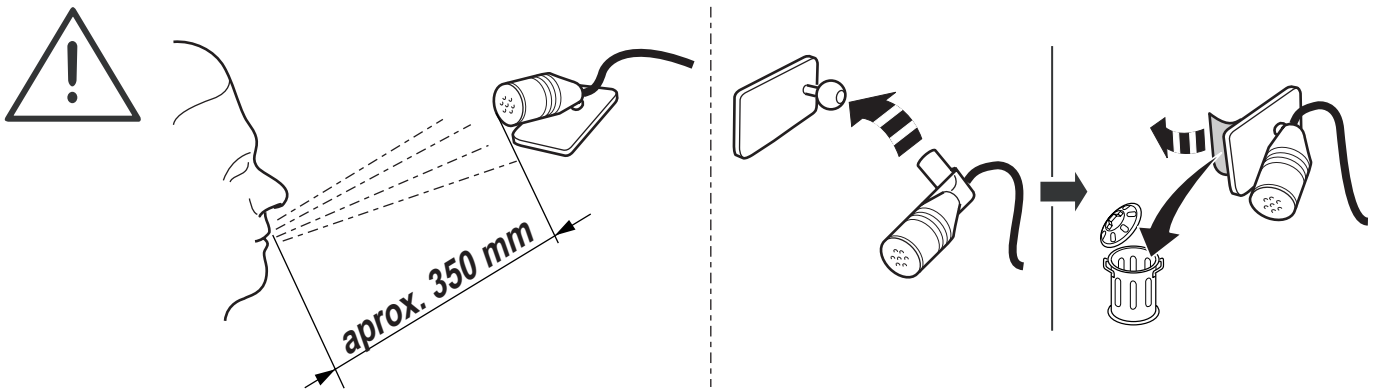

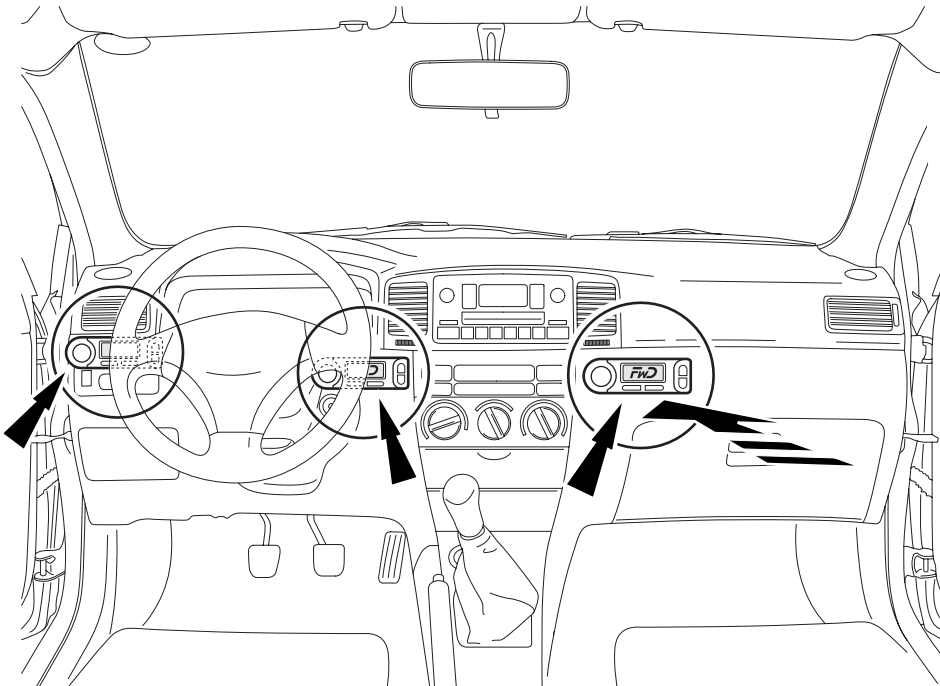
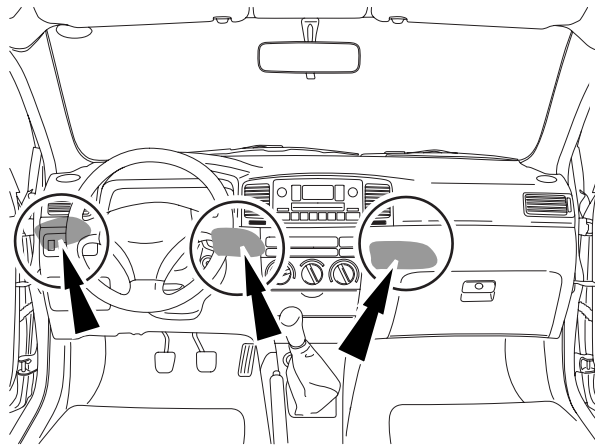
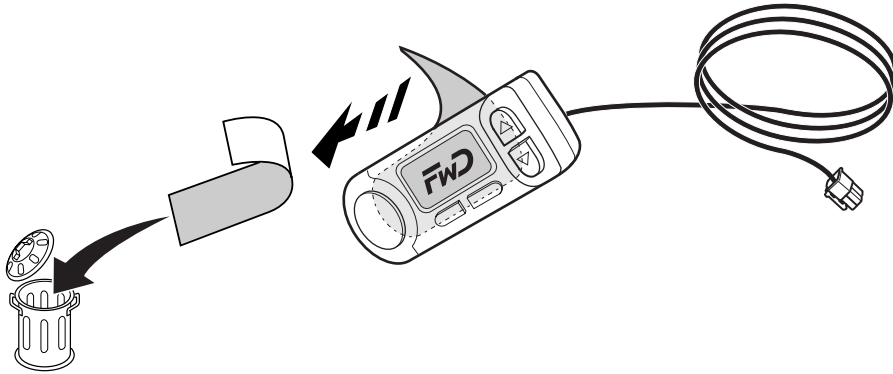

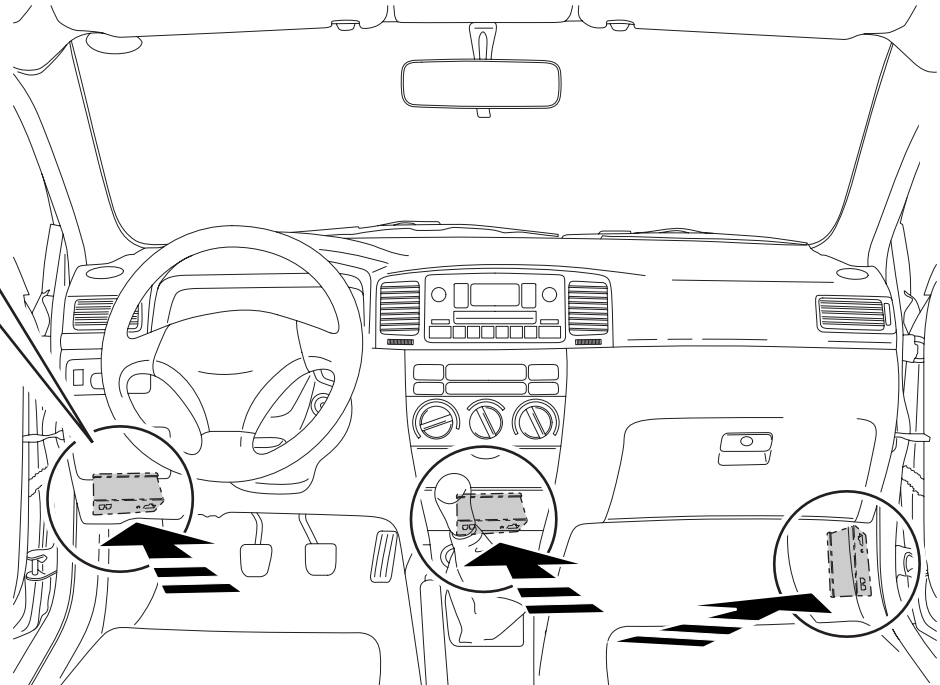
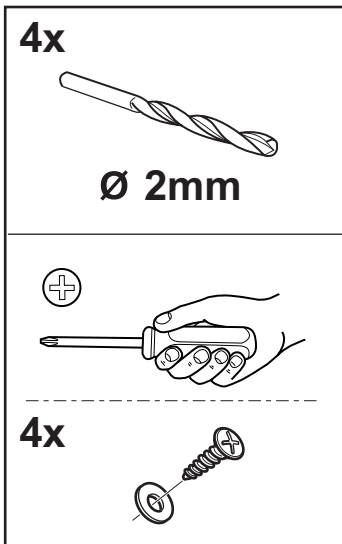
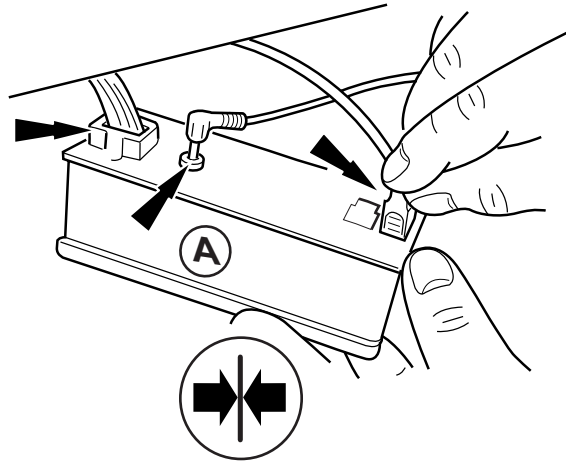

## Instrucciones de montaje - Audio blue

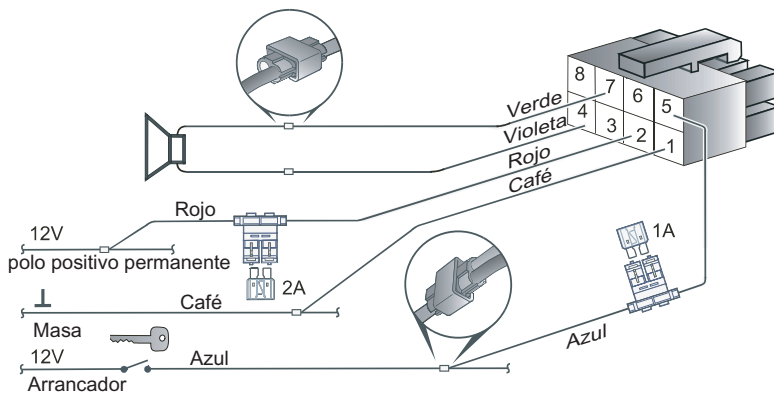
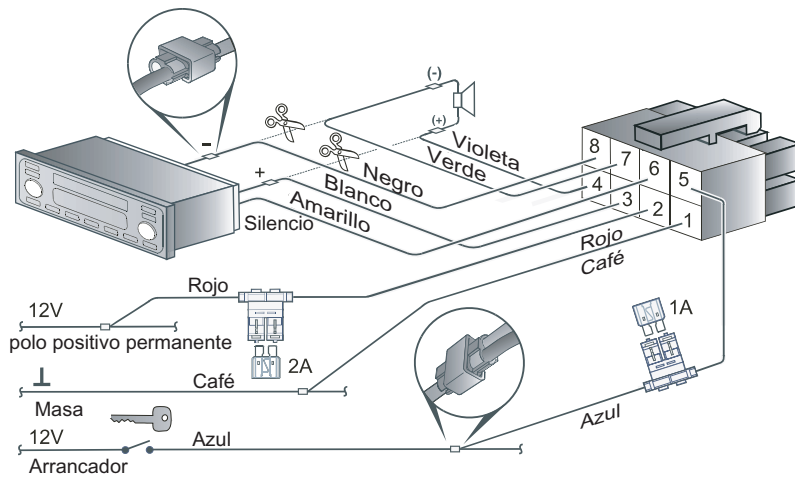
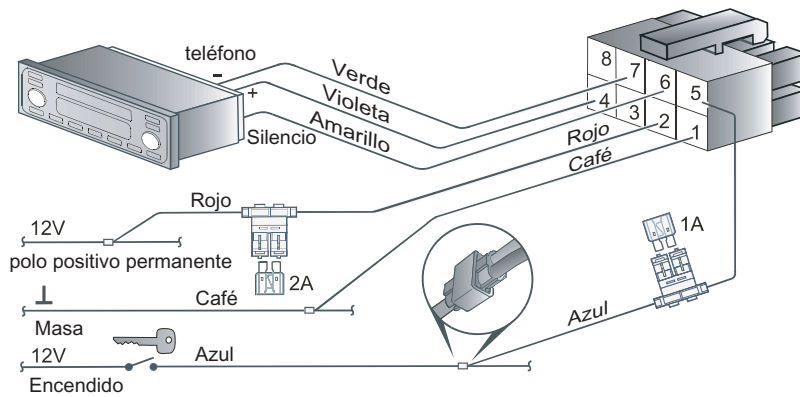
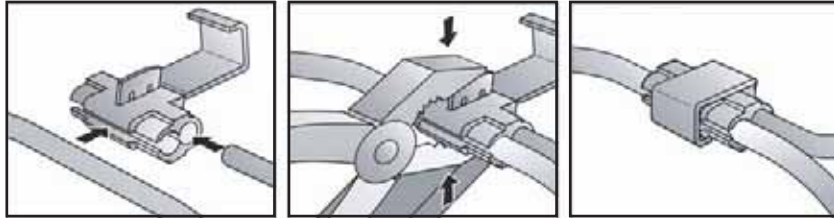

Audio blue

---



## **Funkwerk Dabendorf GmbH**

Märkische Straße  
D - 15806 Dabendorf  
Fon: +49 3377 316 - 0  
Fax: +49 3377 316 - 300

[info@fwd-online.de](mailto:info@fwd-online.de)  
[www.fwd-online.de](http://www.fwd-online.de)

---

**Instrucciones de manejo**  
**Manual de instruções**  
**Operating Manual**

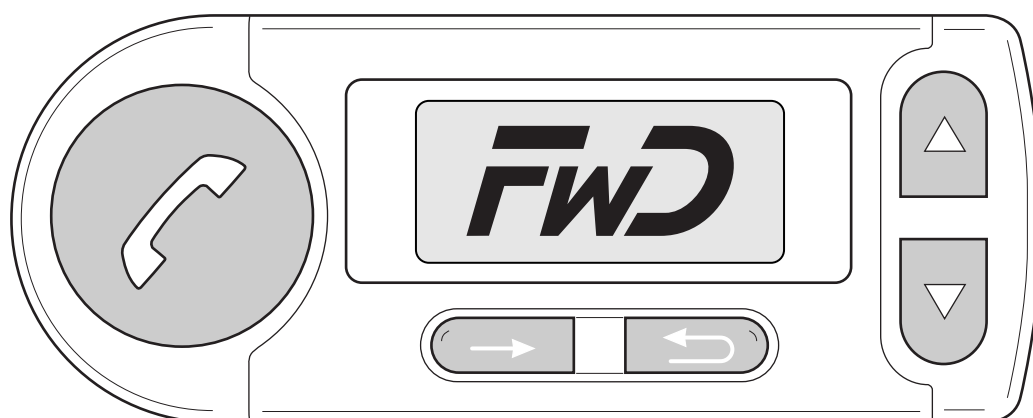

## 1 Elementos indicadores y de manejo

El Audio blue tiene cinco teclas. Las diferentes teclas tienen las siguientes funciones básicas.

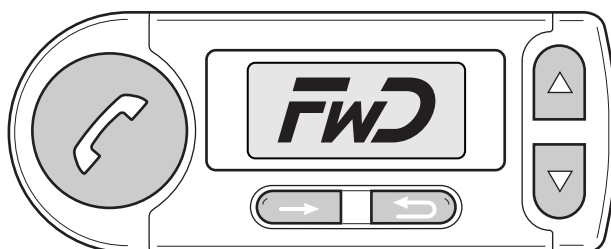

Fig. 1 Símbolos de teclas de manejo Audio blue FwD



- Activación de comandos de voz por medio de pulsación prolongada
- Aceptación de llamada entrante
- Finalizar la llamada en curso
- Confirmación de peticiones "Sí/No"
- Aceptar elementos marcados



- Aceptación de llamada entrante
- Abrir el menú principal
- Seleccionar y abrir subpuntos de menú
- Confirmación de peticiones "Sí/No"



- Rechazar llamada y finalizar llamada
- Salir del menú o subir un nivel
- Cambio de usuario y cerrar sesión de usuario en pantalla principal
- Borrar letra o cifra, resp. interrumpir introducción



- Pasar páginas en menús o agenda de teléfonos
- Pasar páginas en el corrector ortográfico
- Regulación de volumen durante la conversación
- Seleccionar Sí/No

## 2 Primera puesta en servicio

A continuación se describe el procedimiento para la primera puesta en servicio del equipo. Al encender el equipo, primero se muestra un "reloj de arena". A continuación eventualmente se produce una actualización del componente de manejo. En este caso se muestra una navaja. A continuación se ve un logotipo FwD. Ver la 10 Actualización de software.

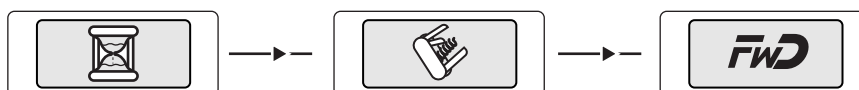

### Iniciar sesión de un usuario:



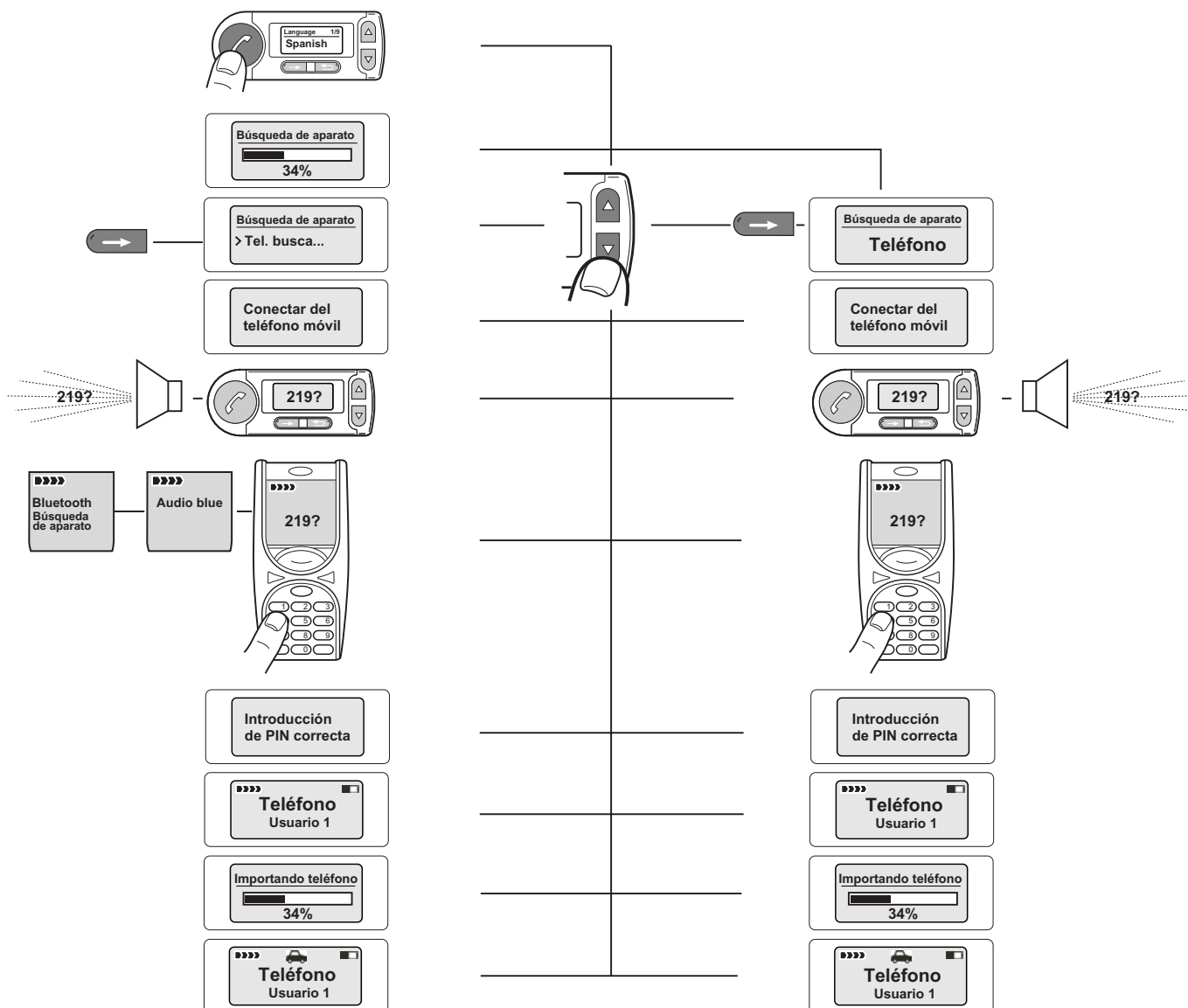













- Finalizada la puesta en marcha, se presenta el menú de selección de idioma para el menú de la pantalla.
- Por favor seleccione Bluetooth en su teléfono móvil y active "visibilidad".
- El Audio blue utiliza el auricular Bluetooth y el perfil de manos libres.



### 3 Elementos de señalización



#### Símbolos

-  Indicación de cobertura \*
-  Llamadas perdidas \*
-  Carga acumulador \*
-  Entrada SMS \*
-  Indicador batería \*
-  Conexión en el perfil manos libres Bluetooth \*
-  Conexión en el perfil auricular Bluetooth \*
-  Bluetooth con selección de usuario
-  Desactivar
-  Activar
-  Desactivar
-  Activar
-  Mayúsculas a minúsculas
-  Minúsculas a cifras
-  Cifras a signos especiales
-  Signos especiales a mayúsculas

\* Depende del modelo de móvil

#### 4 Menú principal

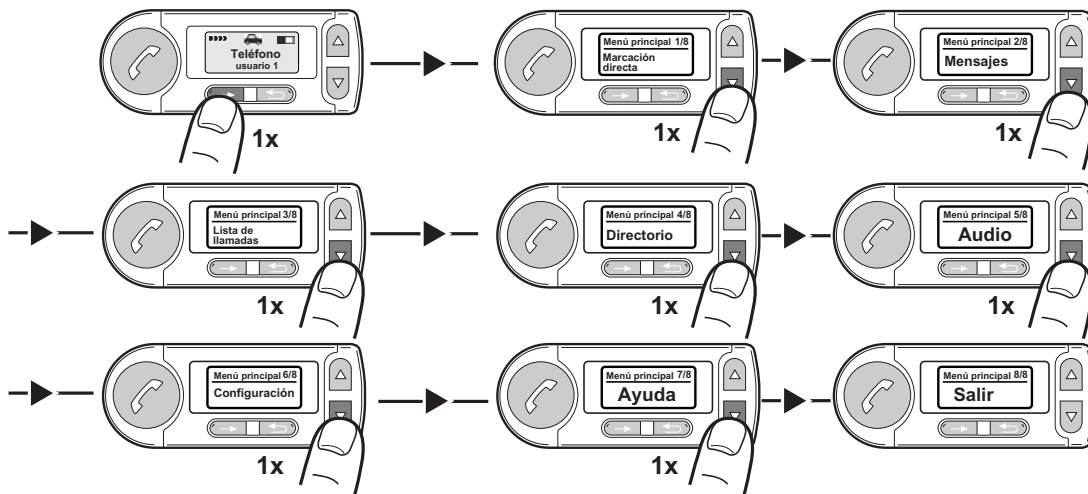

##### 4.1 Marcación directa

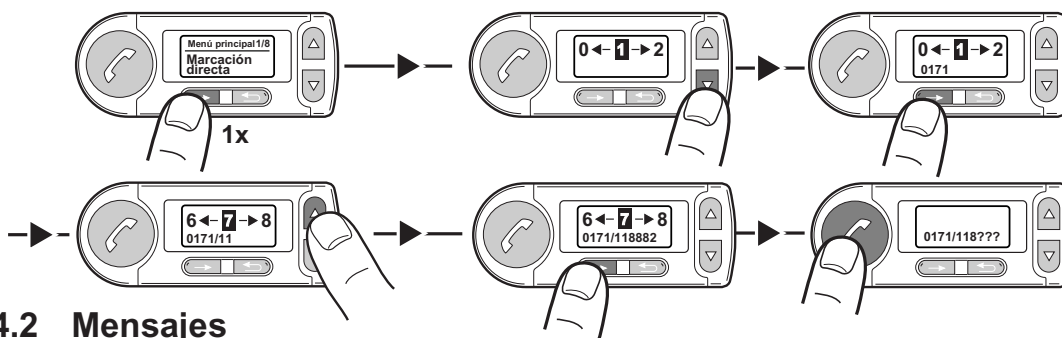

##### 4.2 Mensajes

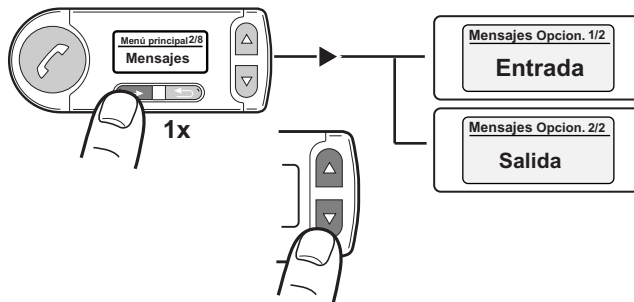

##### 4.3 Lista de llamadas

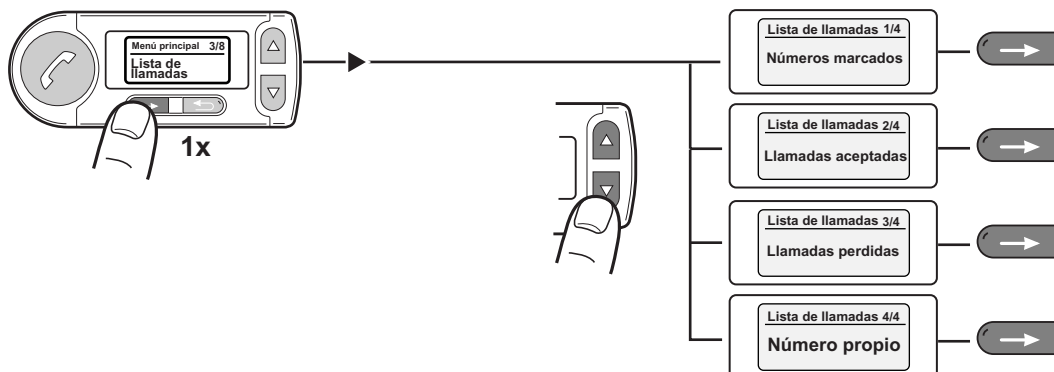

### 4.4 Directorio de teléfonos

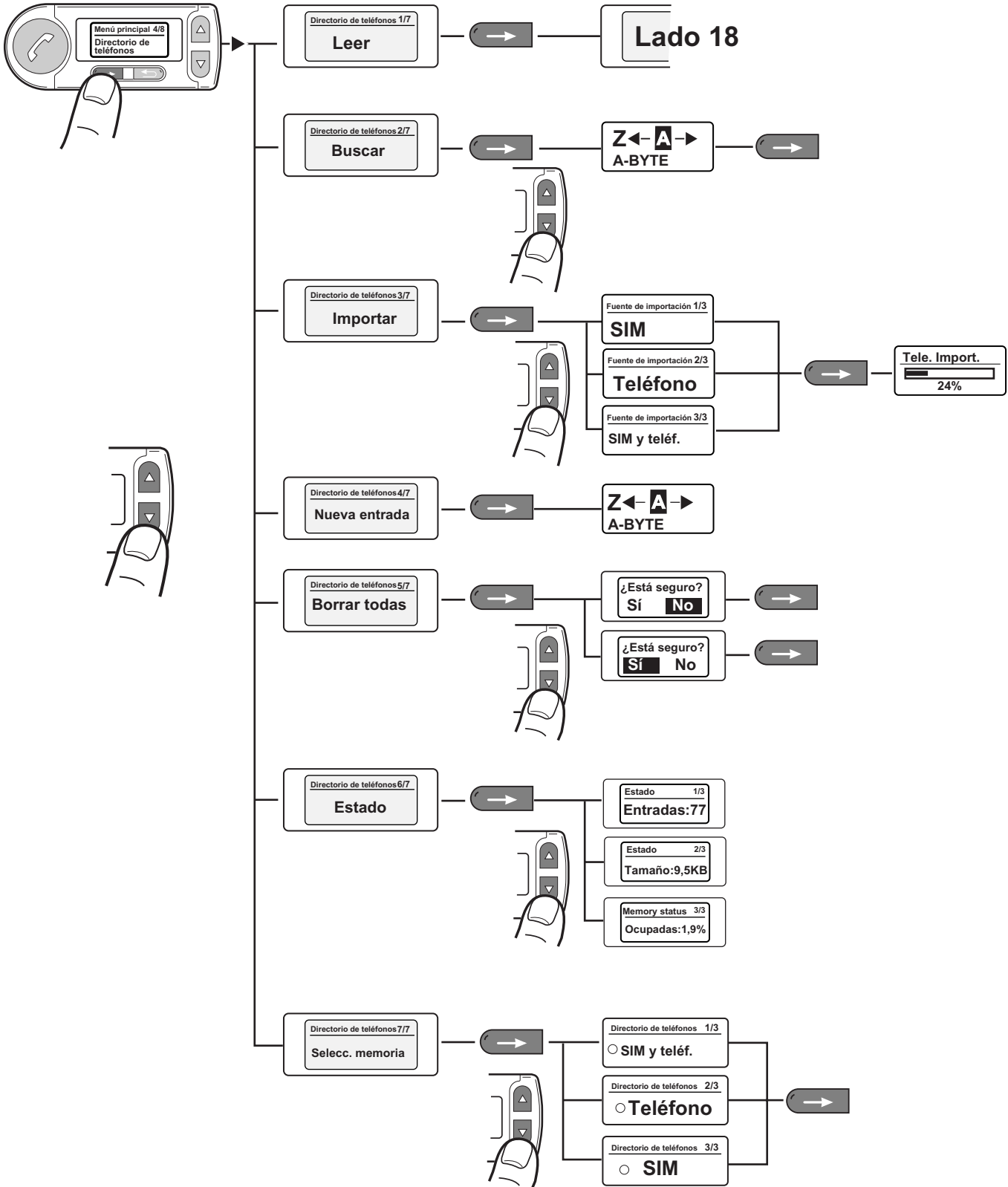

## Instrucciones de manejo - Audio blue

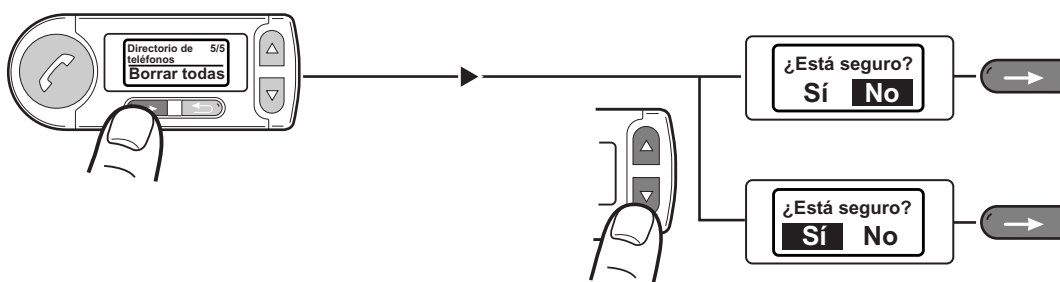
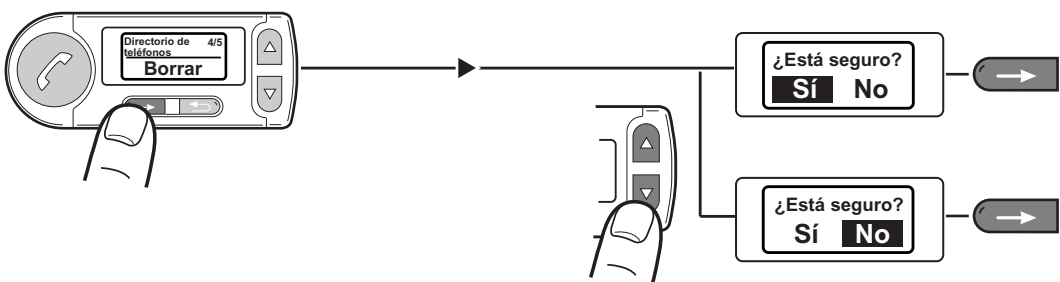
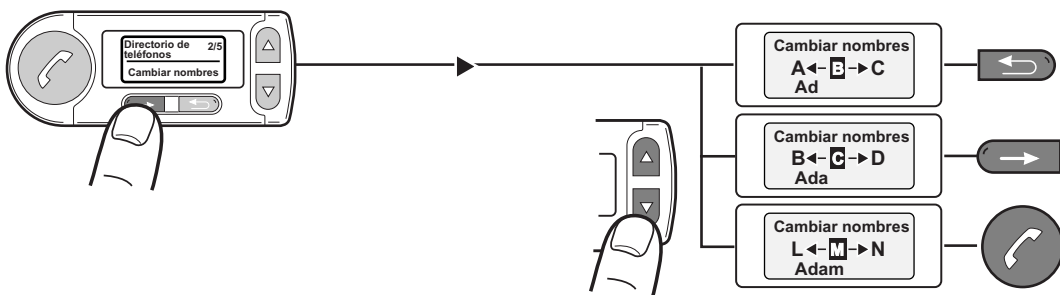
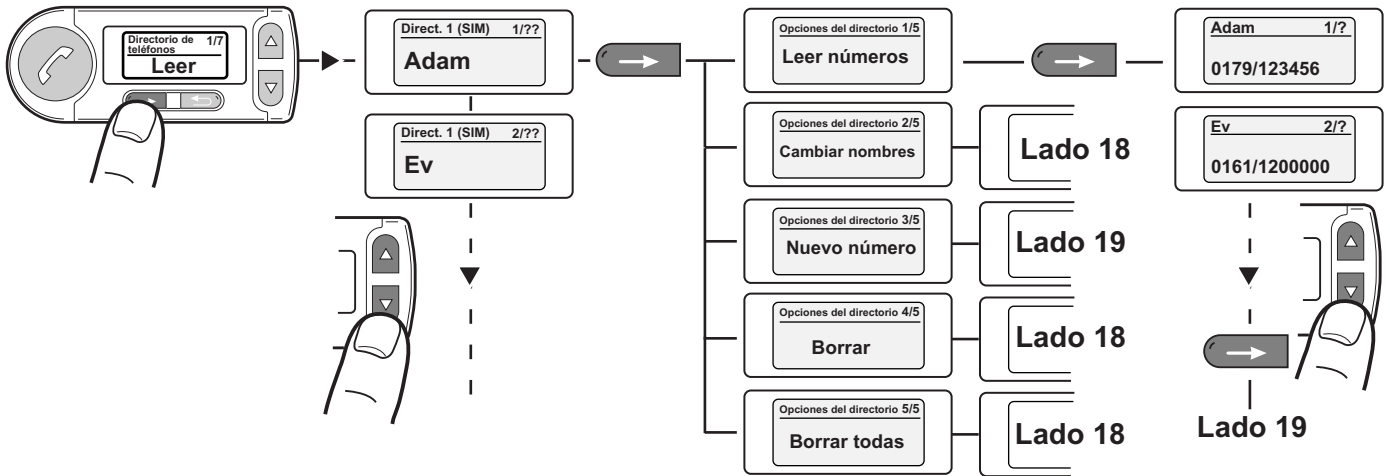

## Instrucciones de manejo - Audio blue

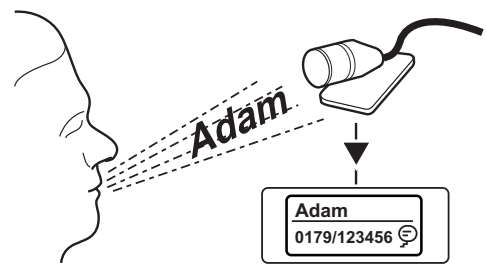
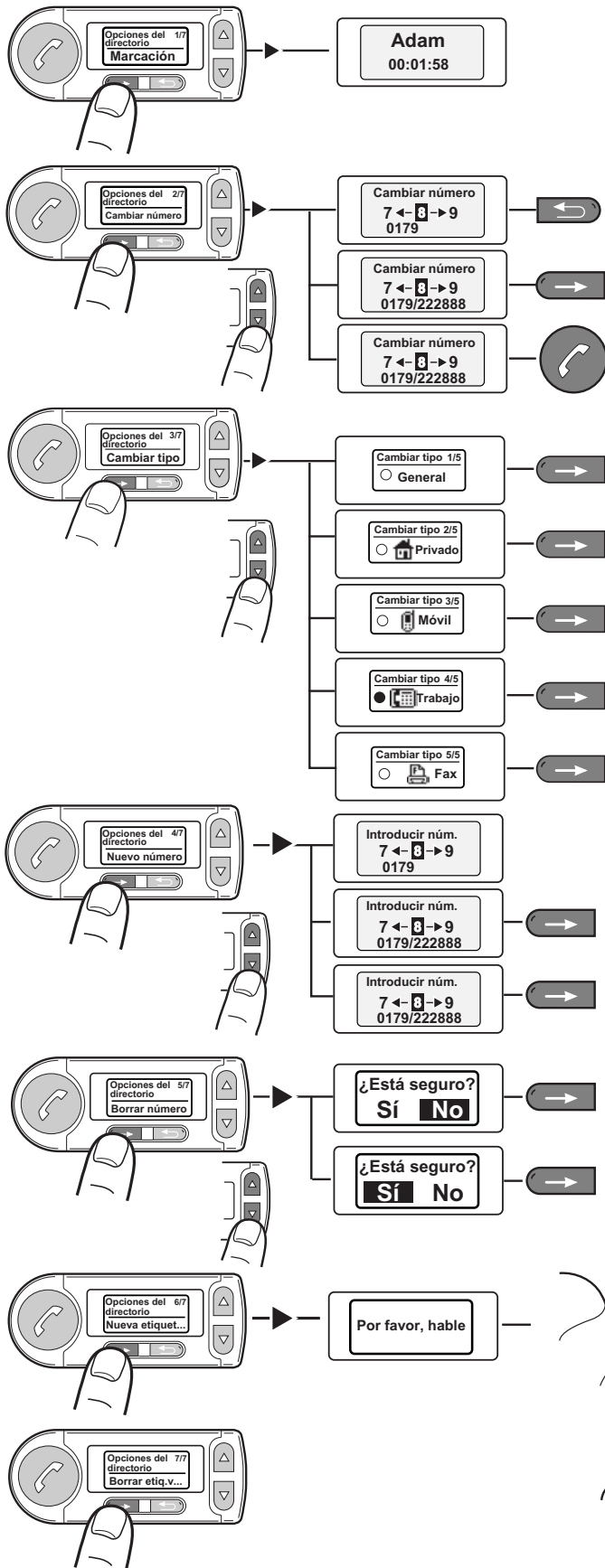

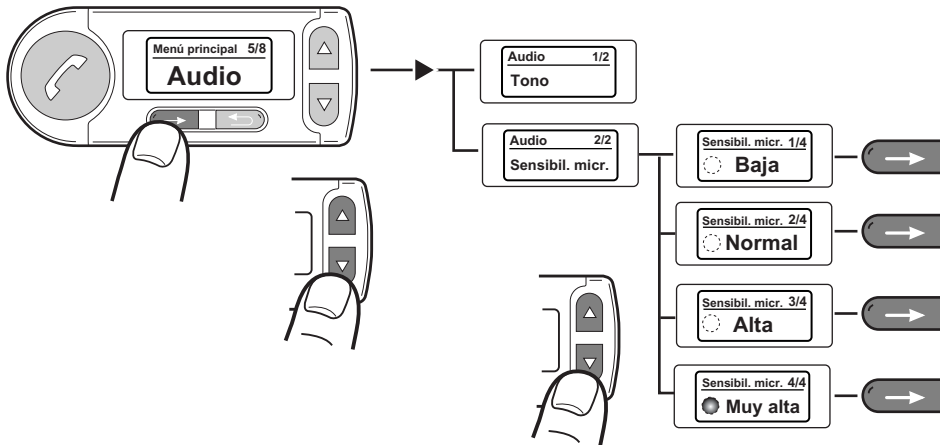

## 4.5 Audio

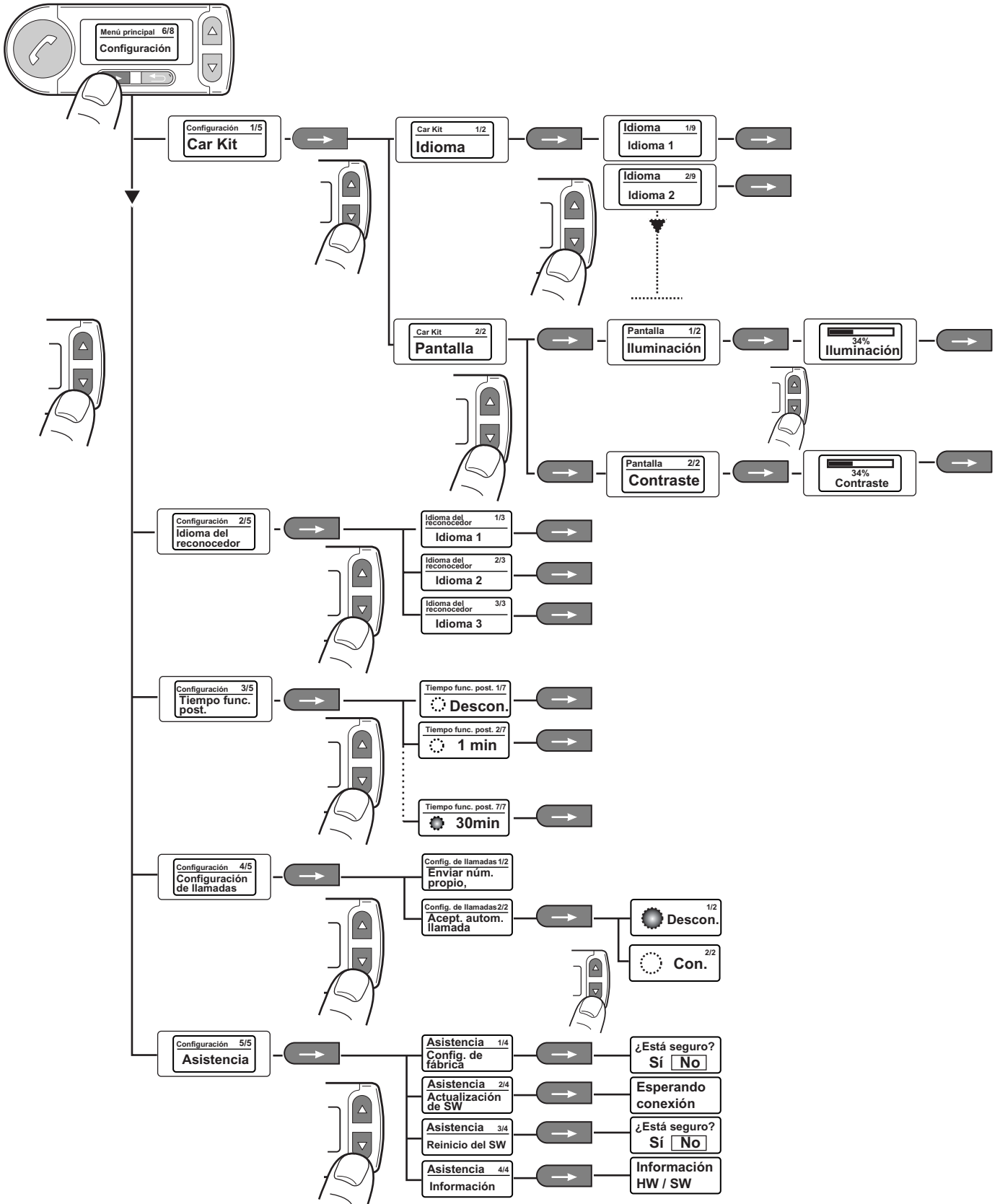

## 4.6 Configuración



## 5 Gestión de usuarios

- Agenda telefónica
- Bluetooth perfil manos libres  /auricular 
- Claridad de pantalla
- Contraste de pantalla
- Tono de llamada
- Idioma de pantalla
- Ajuste de volumen

### Abrir gestión de usuarios:

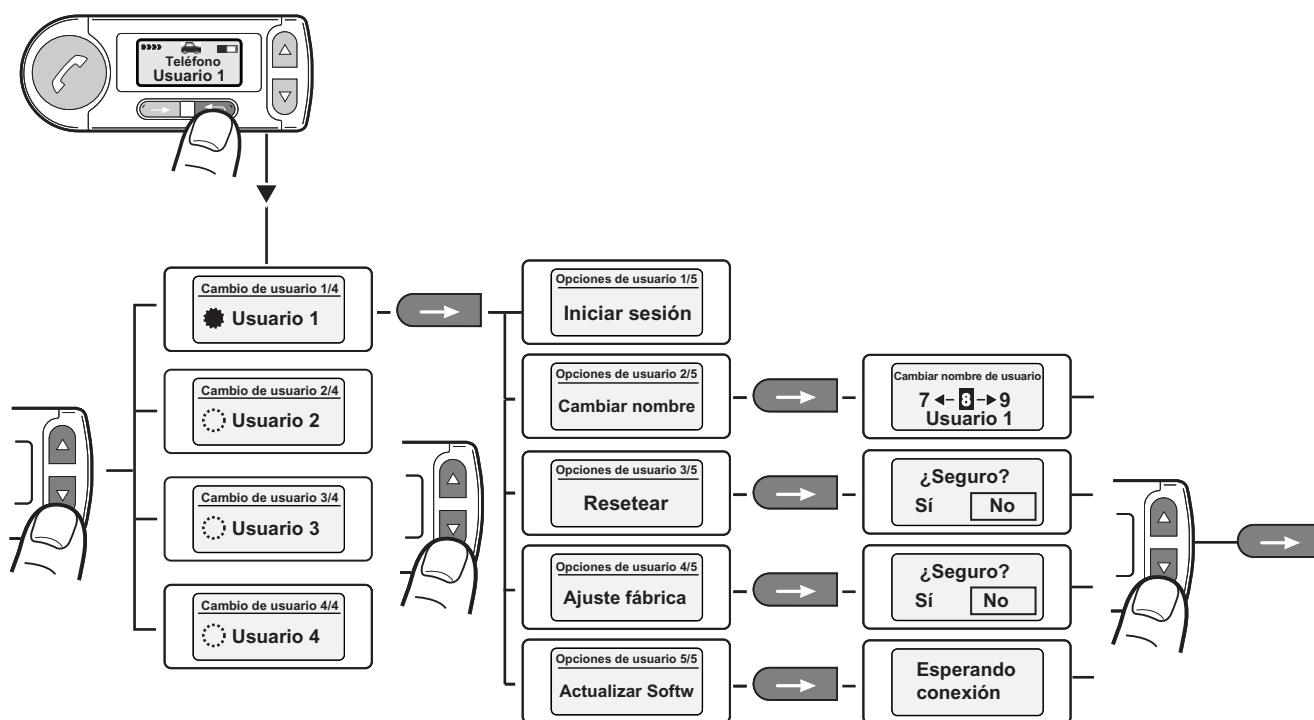

## 6 Hablar por teléfono

### Llamada entrante:

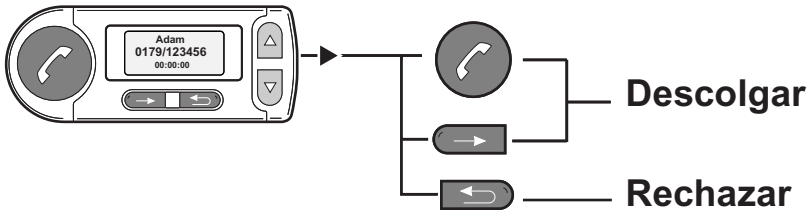

### Modo privado :

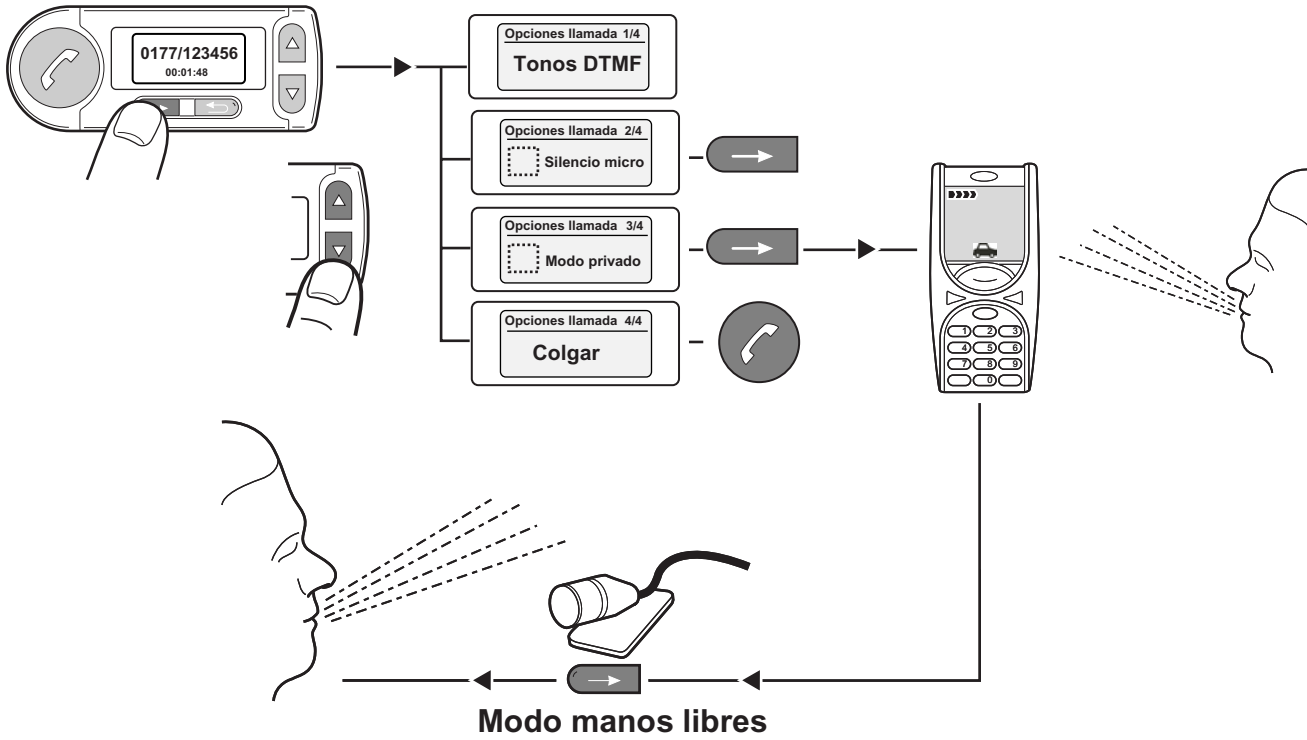

### Ajuste de volumen durante la conversación:

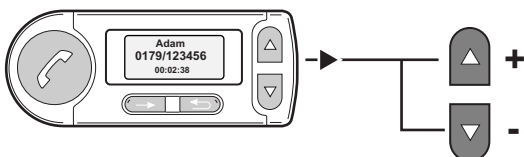

## 7 Marcación por voz

Llamar a nombre:

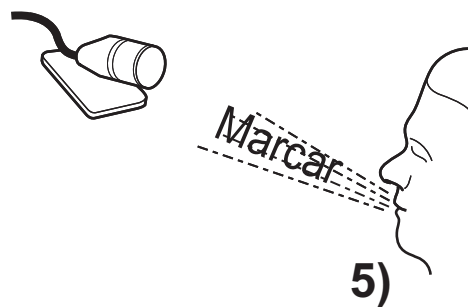
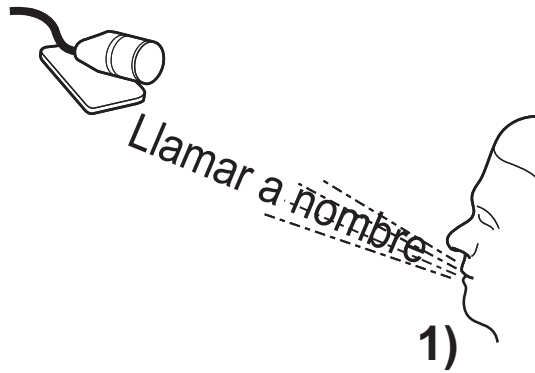
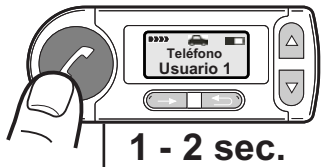

### Guardar el número:

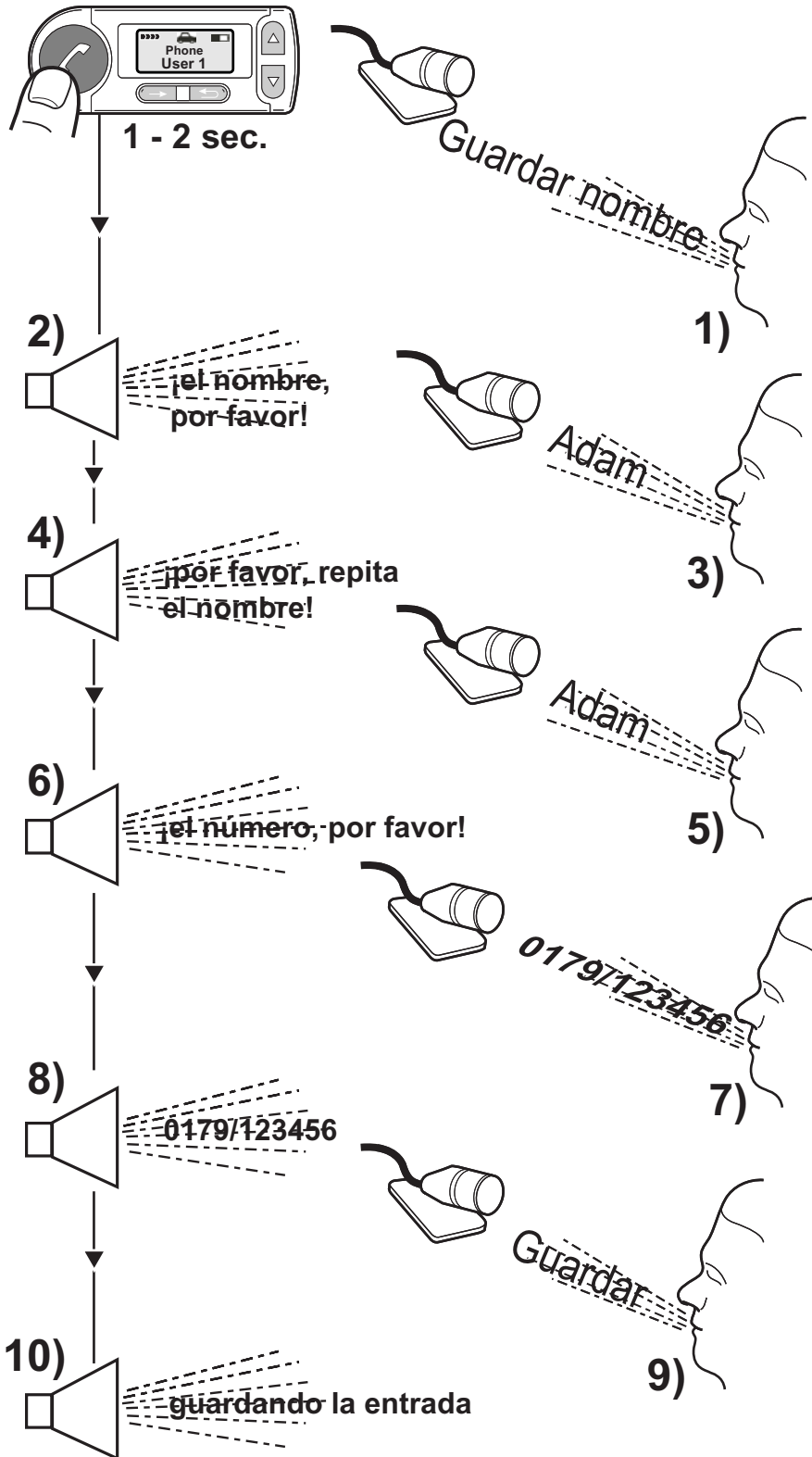

## Llamar a nombre:

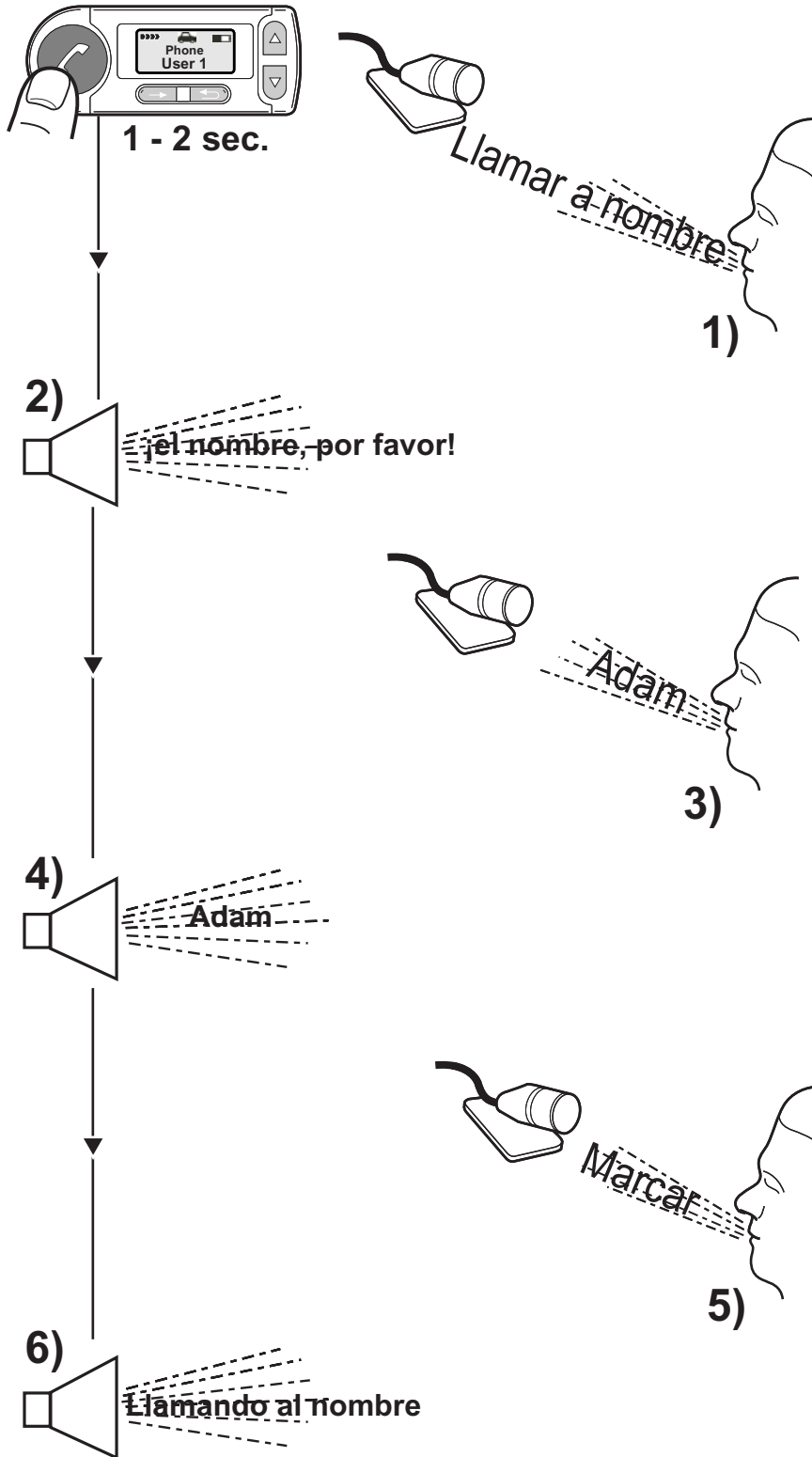

## Escuchar los nombres:

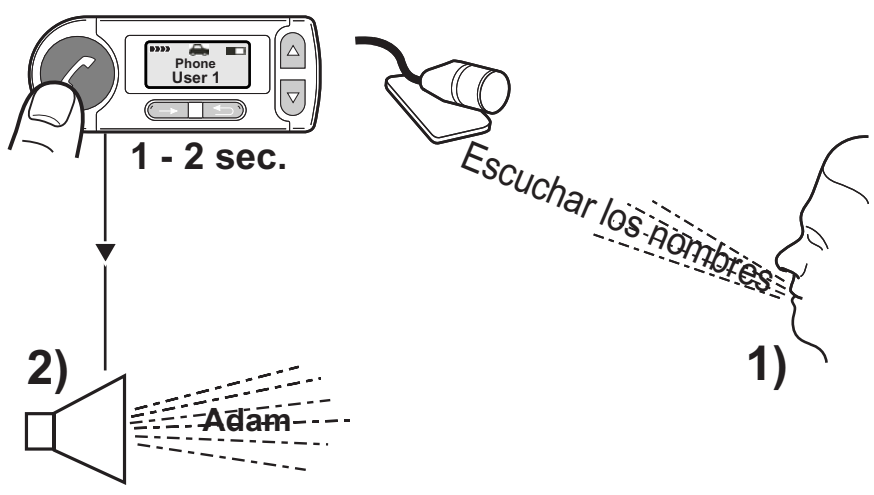

## Borrar nombre:

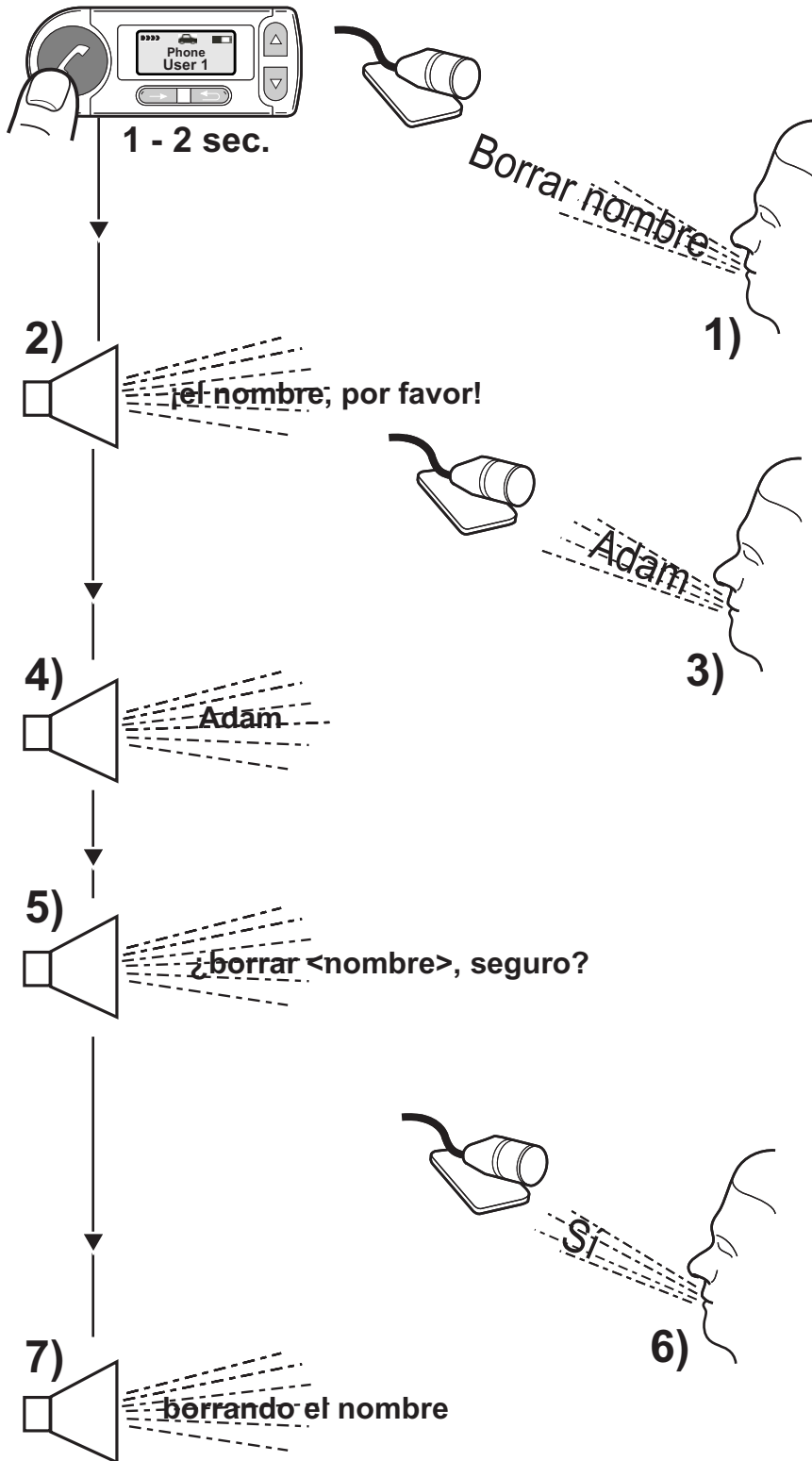

### Borrar todos los nombres

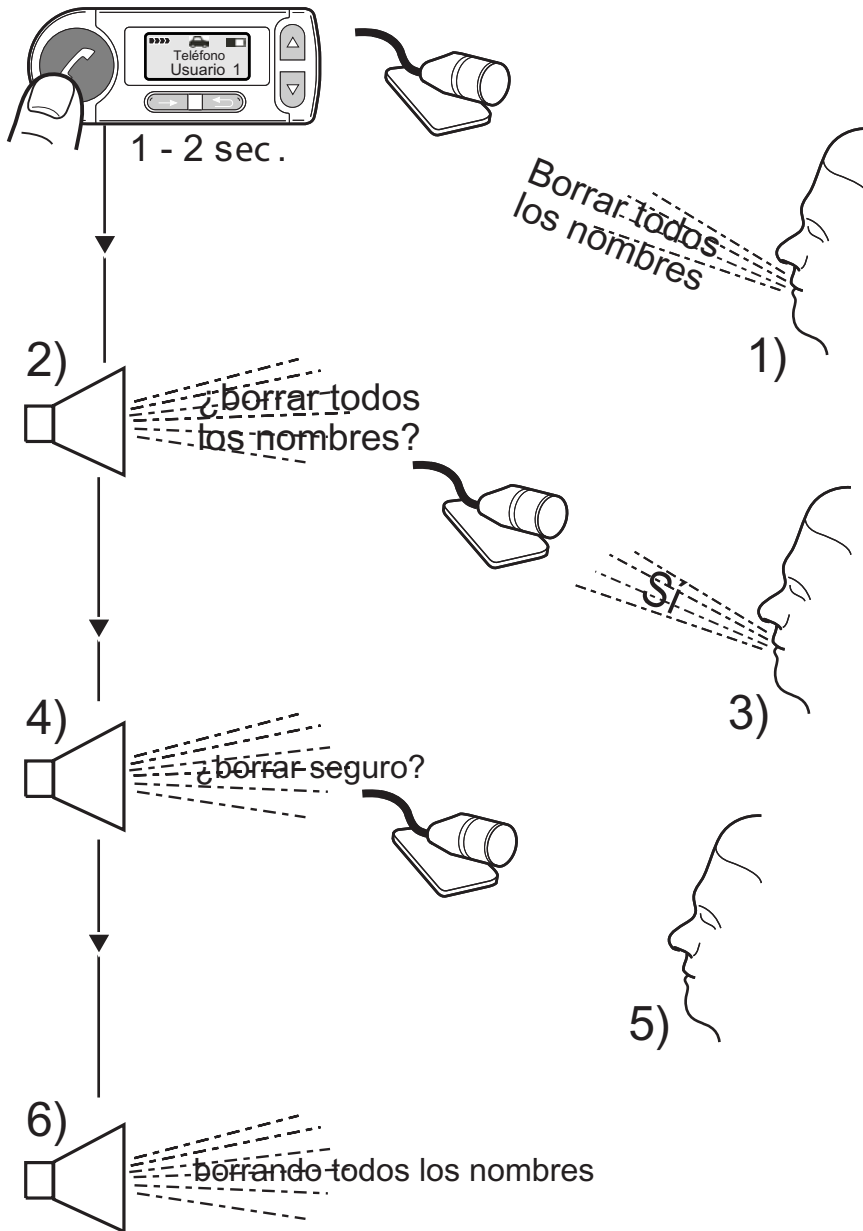

**Repetición de marcación:**



**Opciones del voz:**

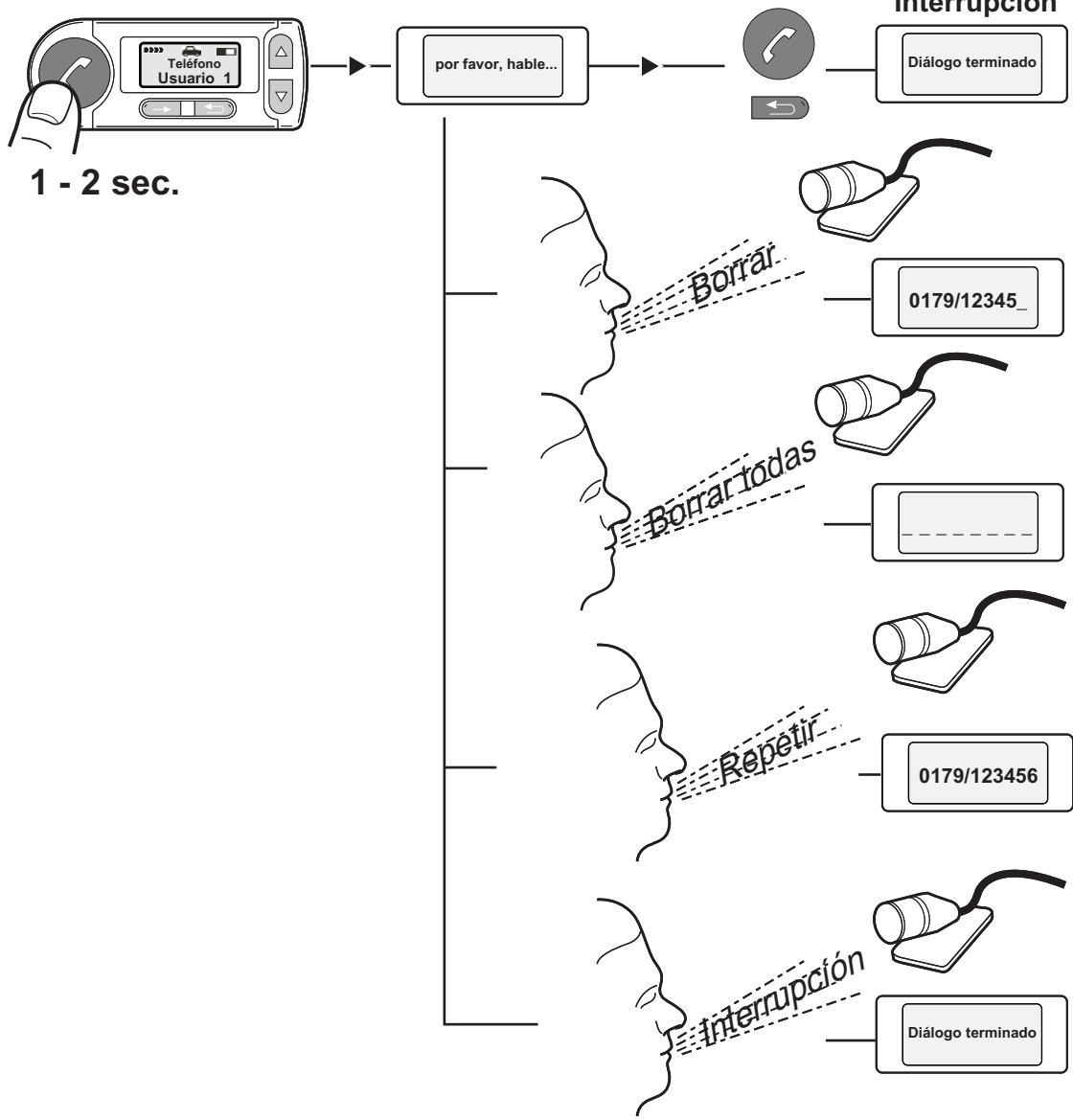

## Comandos de voz para el teléfono móvil:

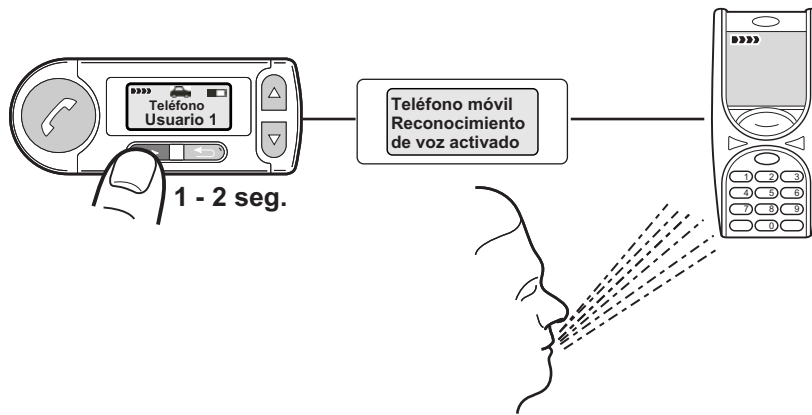

## 8 Accesorios y recambios

Le informaremos acerca de los modelos de móvil a los cuales damos soporte en la dirección de Internet: [www.fwd-online.de](http://www.fwd-online.de). Su distribuidor estará igualmente encantado de poder asesorarle sobre todas las preguntas relacionadas con este tema.

### Recambios:

- ① Micrófono
- ② Elemento de control
- ③ Caja electrónica
- ④ Juego de cables de conexión

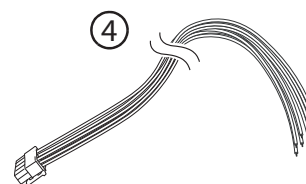
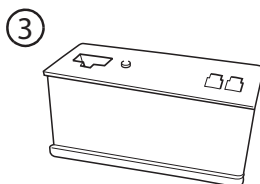
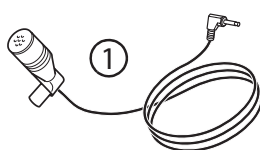

## 9 Datos técnicos

Dimensiones exteriores de la caja electrónica	128mm x 76mm x 29mm
Dimensiones exteriores de la Elemento de control	90mm x 33mm x 18mm
Tensión de régimen	11 V to 15 V
Consumo de corriente en reposo	max. 0,1 mA
Intensidad de corriente de trabajo	max. 750 mA
Protección por fusible	1A and 2A
Margen de temperatura	-10 °C to +55 °C

## 10 Actualización de software

Encontrará el software más reciente en [www.fwd-online.de](http://www.fwd-online.de)



## 11 Línea de atención urgente

Nuestra línea de atención urgente está a su disposición los días laborables de 08.00 horas.

Por favor siga los pasos siguientes:

- Compruebe si puede resolver el problema consultando la sección "Resolver problemas".
- Tenga disponible el tipo de equipo manos libres y del kit soporte.
- Intente describir el problema con la mayor precisión posible.

Puede contactar con nuestro servicio de atención urgente en los números siguientes:

Teléfono: +49 (0) 3377 316-233

+49 (0) 3377 316-234

Fax: +49 (0) 3377 316-244

## 12 Resolución de problemas

Problema	Causa	Reparación
Audio blue no se conecta.	La tensión de alimentación no llega hasta el aparato	Eventualmente, reemplazar el fusible y controlar los cables y las conexiones
	La llave de contacto no está conectada	Conectar la llave de contacto
	El conductor del encendido está interrumpido	Controlar el conductor y el fusible de 1 amperio
Durante la conversación, su interlocutor no puede oírle	El micrófono no está conectado	Conectar el enchufe del micrófono a la caja electrónica. Reemplazar el cable si está dañado.
Su interlocutor le comunica que oye ruidos molestos	El micrófono está expuesto a una corriente de aire	Montar el micrófono en otro sitio o reducir la corriente de aire
	El teléfono está demasiado cerca del Audio blue o de la radio del vehículo	Aumente la distancia entre el teléfono y el Audio blue o la radio del vehículo
Su interlocutor le comunica que oye ecos molestos	La distancia entre el micrófono y el altavoz es demasiado pequeña	Aumentar la distancia o bajar el volumen
	El volumen o la sensibilidad del micrófono están ajustados demasiado altos	Bajar el volumen o la sensibilidad del micrófono en la caja electrónica (ver instrucciones del "Basis Set")

<b>Problema</b>	<b>Causa</b>	<b>Reparación</b>
Después del acoplamiento de los aparatos su teléfono no reconoce el "Audio blue"	El "Audio blue" no está ajustado en la modalidad de acoplamiento	Inicie el acoplamiento de los aparatos (ver capítulo "Acoplamiento de los aparatos")
	El perfil ajustado no está soportado por el teléfono	Aborte el proceso de acoplamiento, ajuste otra clase de aparato y vuelva a intentarlo
El tono de marcado no suena bien, "rasca"	Conexión Bluetooth® deficiente	Reduzca la distancia entre el teléfono y el adaptador Bluetooth® o retire eventuales barreras (metálicas)
Después de conectar llave de contacto del vehículo, no se establece conexión con el teléfono acoplado	El teléfono está fuera del radio de alcance del sistema	Coloque el teléfono dentro del radio de alcance del adaptador Bluetooth
	El interfaz Bluetooth® está desactivado en el teléfono	En su teléfono, active Bluetooth® ("ON") (la opción "automático" no es suficiente)
	El teléfono espera una confirmación del establecimiento de la conexión	En su teléfono, confirme la conexión. Desactive el chequeo de seguridad de su teléfono (ver manual de instrucciones del teléfono)
	Uno de los aparatos ya no tiene un código de conexión válido	Borre en cada uno de los dos aparatos el otro aparato de la lista de los aparatos acoplados y ejecutar un nuevo proceso de acoplamiento



Este aparato trabaja con la tecnología de radiotransmisión Bluetooth®. En algunos países, su utilización puede estar prohibida o estar sujeta a ciertas condiciones. Por favor, infórmese sobre dichas limitaciones y no utilice el aparato si no está seguro de que en su país su utilización está permitida.

Bluetooth® es una marca de Bluetooth SIG, Inc.

## **Declaración de conformidad**

Por la presente, la empresa

Funkwerk Dabendorf GmbH  
Märkische Strasse  
D-15806 Dabendorf

certifica que el

### **Instrucciones de manejo „Audio blue“**

cumple con las exigencias básicas y las prescripciones relevantes de la directiva 1999/5/CE.

La declaración puede ser consultada en la página Web [www.fwd-online.de](http://www.fwd-online.de).

**CE 0681**

Audio blue

---



## **Funkwerk Dabendorf GmbH**

Märkische Straße  
D - 15806 Dabendorf  
Fon: +49 3377 316 - 0  
Fax: +49 3377 316 - 300

[info@fwd-online.de](mailto:info@fwd-online.de)  
[www.fwd-online.de](http://www.fwd-online.de)

---